

Showmanship at Halter

LK 1-3

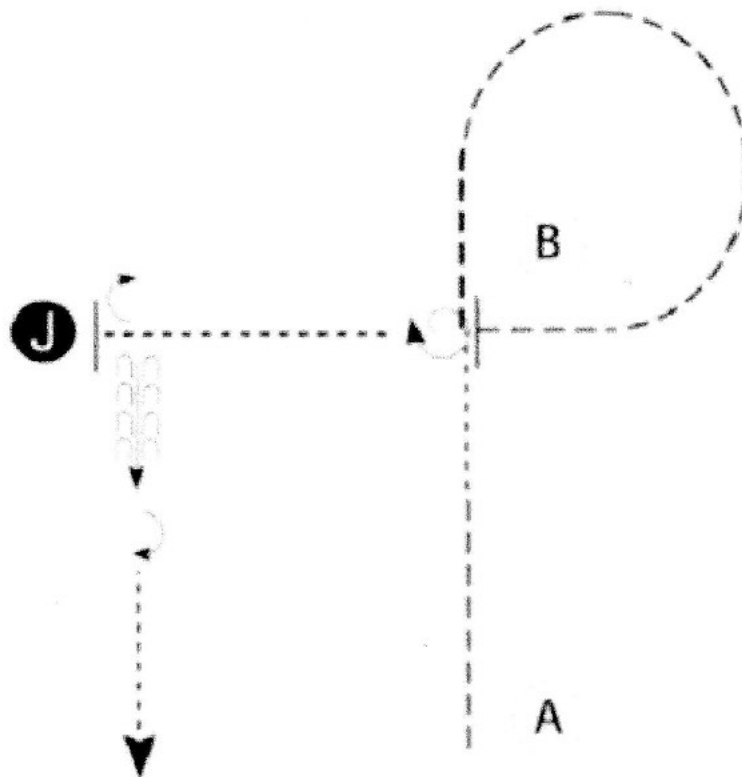

Be ready at A

1. Trot halfway to B
2. Walk two horse lengths.
3. Trot to and around B as shown
4. Trot past B and stop. Perform a 360 degree turn.
5. Walk to judge and set up for inspection.
6. When dismissed, perform a 90 degree turn and back approximately 2 horse lengths
7. Perform a 180 degree turn and walk straight away

Showmanship at Halter

LK 4/5

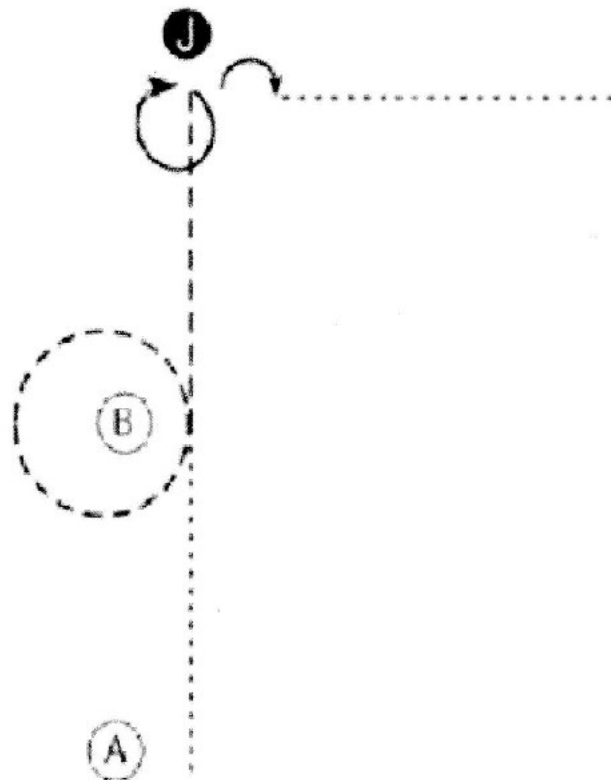

1. Walk from A to B.
2. At B trot. Trot a circle around B and continue to the Judge
3. Stop and perform a 360 degree turn. Set up for inspection.
4. When dismissed perform a 90 degree turn
5. Walk straight away from the Judge

Showmanship at Halter

Q - LK 2/1 A/B

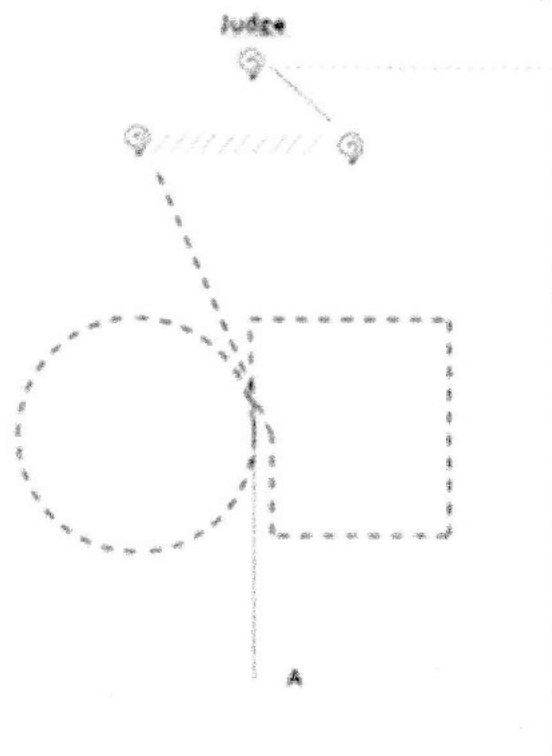

Be ready at A

1. Walk a straight line, trot a circle left, trot corners right and a straight line
2. Stop, 675° turn
3. Back up, 405° turn
4. Walk, 405° turn
5. Set up for full inspection, 90° turn

Trot back to the warm up area

LK 1/2 A sen WR



§ 7604 Western Riding-Pattern 3

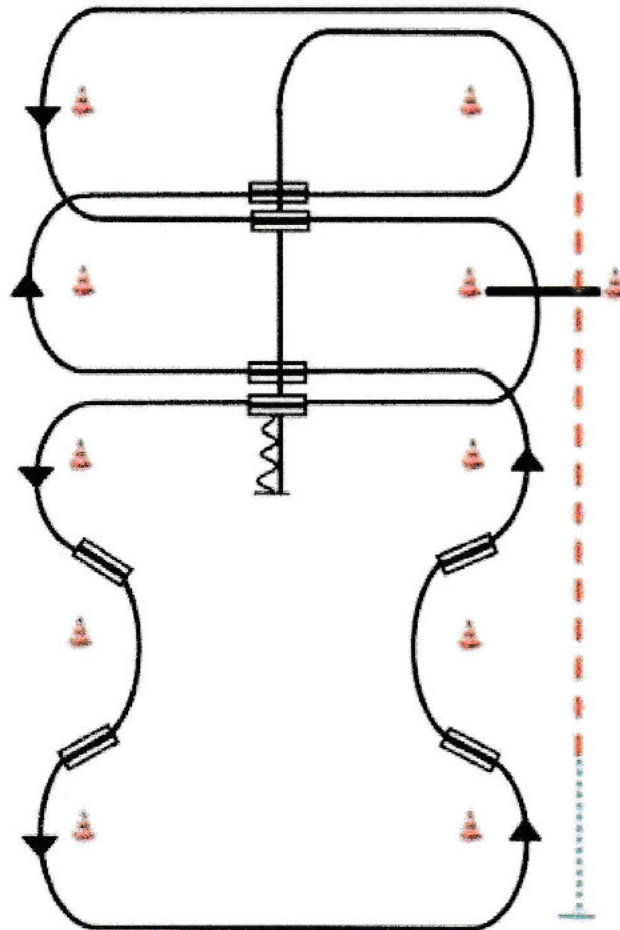

Start

- 1) Schritt, Übergang zum Trab zwischen den ersten beiden Markern, Trab über die Stange.
- 2) Übergang zum Linksgalopp innerhalb von 9m nach der Stange, Galopp an der kurzen Seite.
- 3) 1. Galoppwechsel mit Seitenwechsel.
- 4) Galopp über die Stange.
- 5) 2. Galoppwechsel mit Seitenwechsel.
- 6) 1. Galoppwechsel auf der Linie.
- 7) 2. Galoppwechsel auf der Linie.
- 8) 3. Galoppwechsel auf der Linie.
- 9) 4. Galoppwechsel auf der Linie.
- 10) 3. Galoppwechsel mit Seitenwechsel.
- 11) 4. Galoppwechsel mit Seitenwechsel.
- 12) Mitte der kurzen Seite abwenden, stop auf Höhe des Mittelmarkers, Rückwärtsrichten mind. 3m.

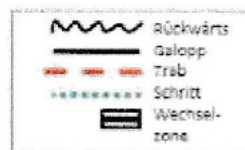

LK 1 A jun WR

§ 7607 Western Riding-Pattern 6 (für junior Pferde)

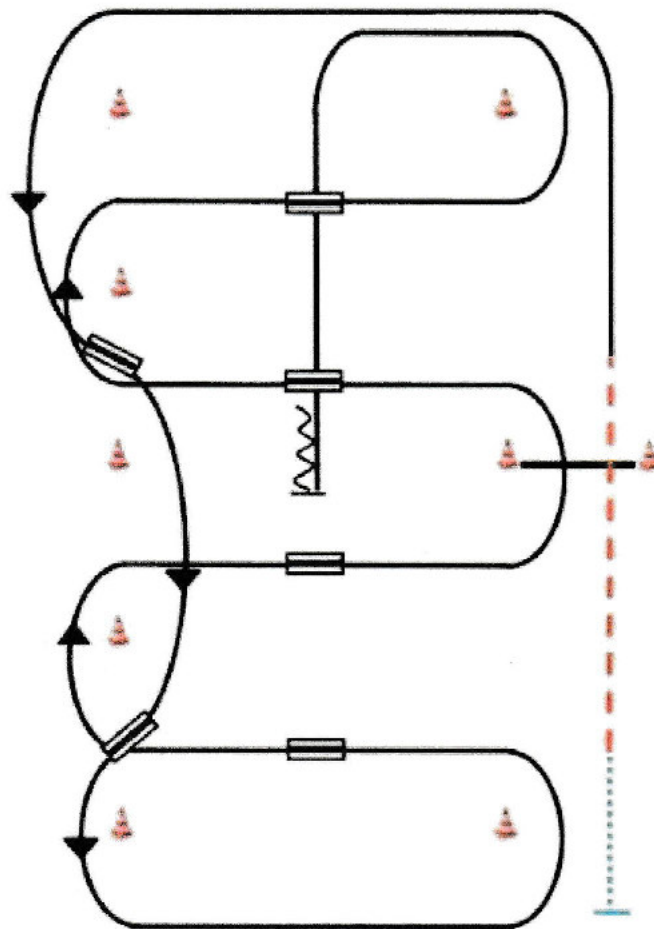

Start

- 1) Schritt, Übergang zum Trab zwischen den ersten beiden Markern, Trab über die Stange.
- 2) Übergang zum Linksgalopp innerhalb von 9m nach der Stange, Galopp an der kurzen Seite.
- 3) 1. Galoppwechsel auf der Linie.
- 4) 2. Galoppwechsel auf der Linie.
- 5) 1. Galoppwechsel mit Seitenwechsel.
- 6) 2. Galoppwechsel mit Seitenwechsel.
- 7) Galopp über die Stange.
- 8) 3. Galoppwechsel mit Seitenwechsel.
- 9) 4. Galoppwechsel mit Seitenwechsel.
- 10) Mitte der kurzen Seite abwenden, stop auf Höhe des Mittelmarkers, Rückwärtsrichten mind. 3m.



Q 2/1 A sen WR



§ 7602 Western Riding - Pattern 1

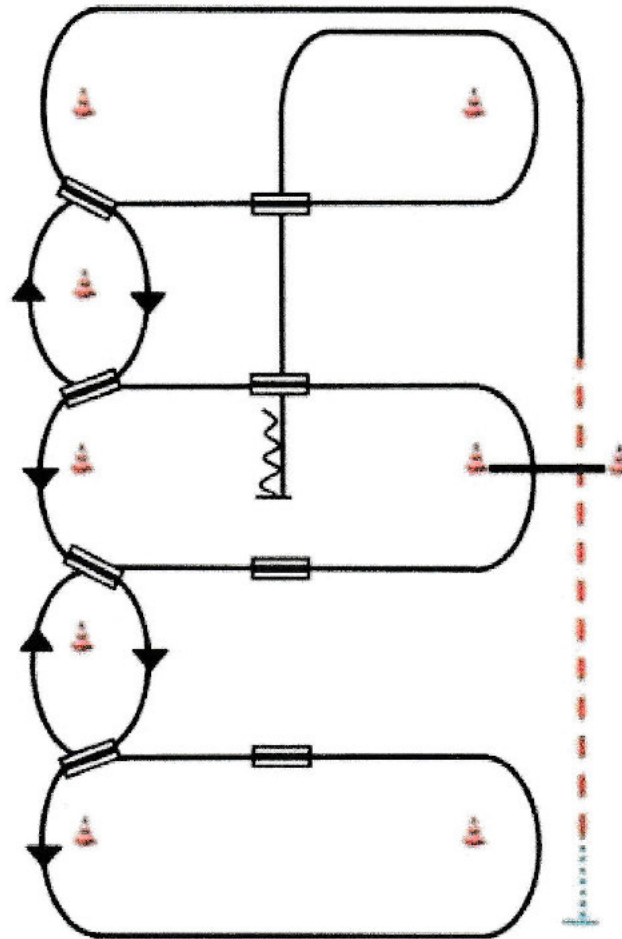

Start



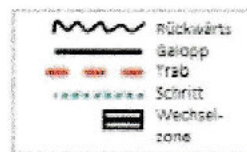

- 1) Schritt zum ersten Marker, Übergang zum Trab, Trab über die Stange.
- 2) Übergang zum Linksgalopp innerhalb von 9m nach der Stange, Galopp an der kurzen Seite.
- 3) 1. Galoppwechsel auf der Linie.
- 4) 2. Galoppwechsel auf der Linie.
- 5) 3. Galoppwechsel auf der Linie.
- 6) 4. Galoppwechsel auf der Linie, Galopp an der kurzen Seite.
- 7) 1. Galoppwechsel mit Seitenwechsel.
- 8) 2. Galoppwechsel mit Seitenwechsel.
- 9) Galopp über die Stange.
- 10) 3. Galoppwechsel mit Seitenwechsel.
- 11) 4. Galoppwechsel mit Seitenwechsel.
- 12) Mitte der kurzen Seite abwenden, stop auf Höhe des Mittelmarkers, Rückwärtsrichten mind. 3m.

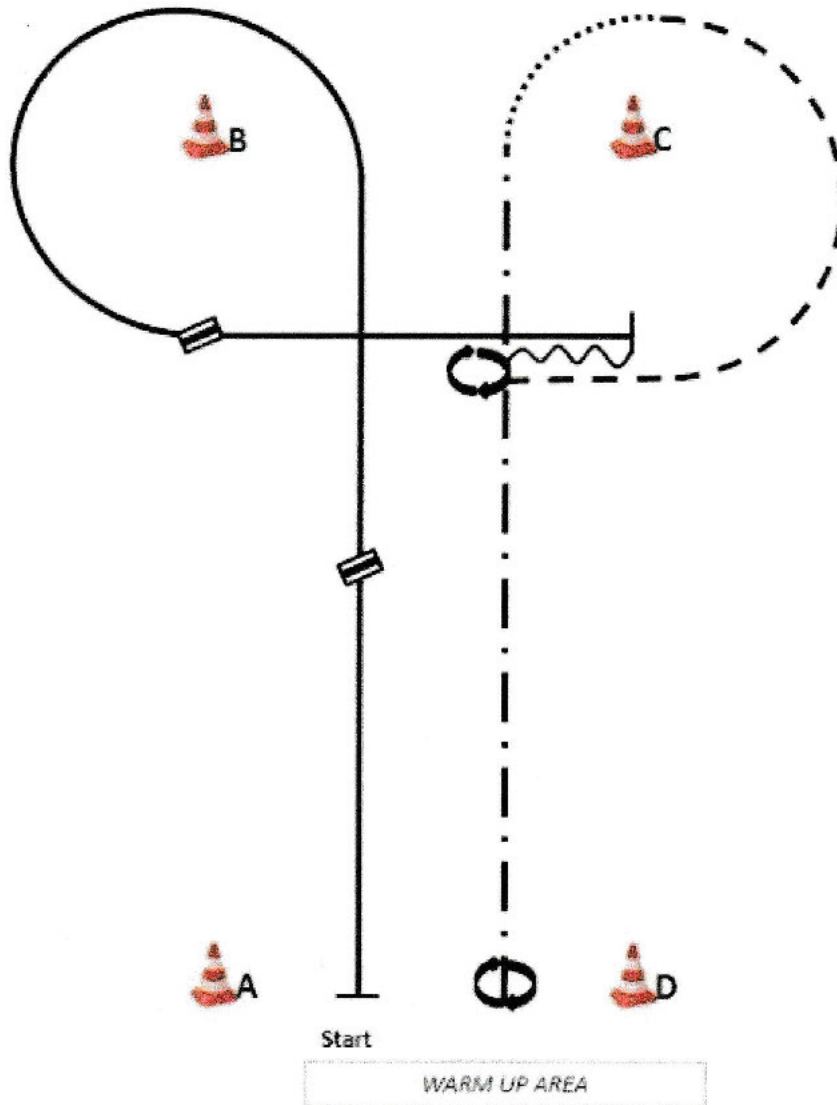

WHS LK 1/2 A

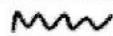

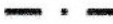
1. Be ready at A, left lope, lead change, right lope, lead change, left lope, stop.
2. Back one horselength, 360° turn (opt. r/l), jog around C.
3. Walk, ext. jog from C to D, stop, 360° turn (opt. r/l).
Walk to warm up area.

	Back
	Lope
	Jog
	Ext. Jog
	Walk
	Lead change flying/simple



Q-Pattern 17: WHS LK 1/2 A/B

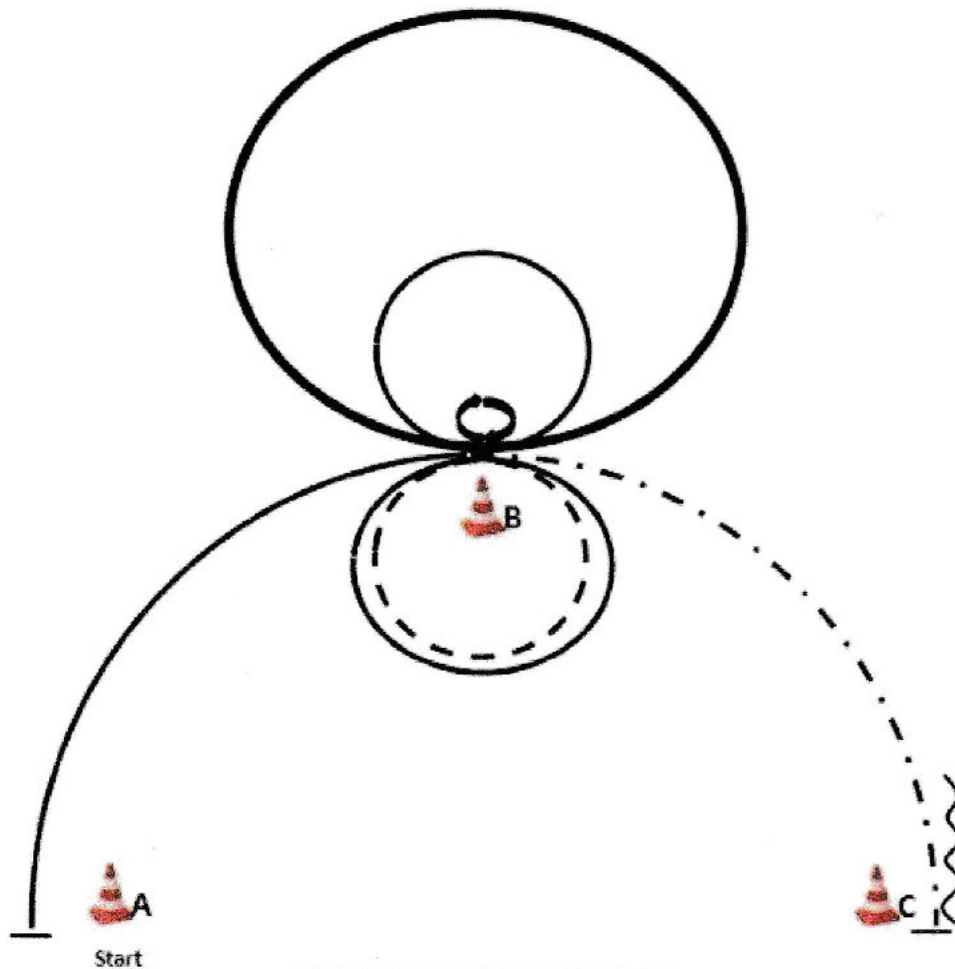

1. Be ready at A, lope right lead to B, stop.
2. 360° turn (opt. r/l).
3. Lope left lead two circles, the first circle large ext. Lope.
4. The second circle small and regular lope.

5. Jog right around B.
 6. Lope right lead around B
 7. ext. Jog to C, stop.
 8. Back one horse length, stop
- Walk to warm up area.

	Back
	Lope
	ext. Lope
	Jog
	Ext. Jog
	Walk
	Lead change flying/simple

Western Horsemanship

LK 3 A und LK 1-3 B

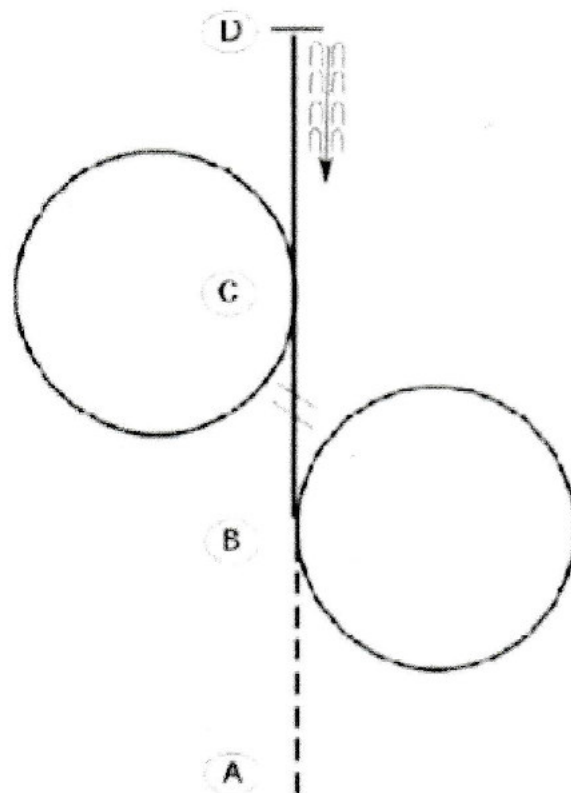

Be ready at A.

1. Jog from A to B.
2. Lope a circle to the right at B.
3. Change leads $\frac{1}{2}$ way between B and C.
4. Lope a circle to the left at C.
5. Continue to lope to D.
6. Stop at D and back one horse length.

Western Horsemanship

LK 4/5 A, B

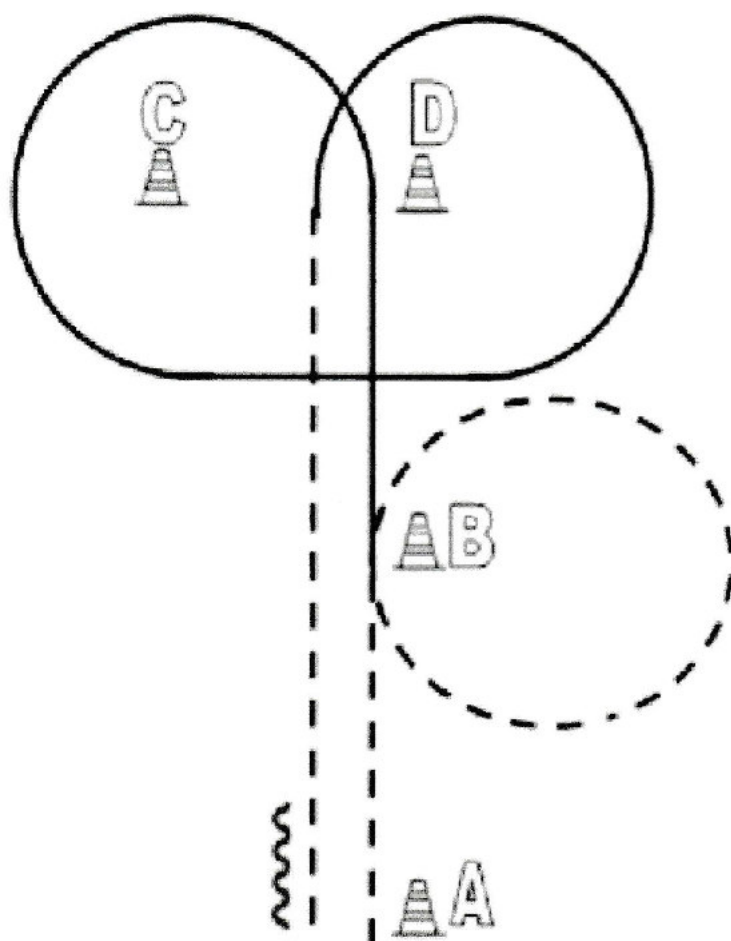

Be ready at A

1. Jog, Jogwalk
2. Lope left
3. Jog
4. Stop
5. Back up

Walk to the warmup area

 Erste Wienerwölfer Union Reitverein e. V.	<h1>Q LK 2/1 JUN TRAIL</h1>	
	<h2>#9</h2>	01 / 01 / 2018

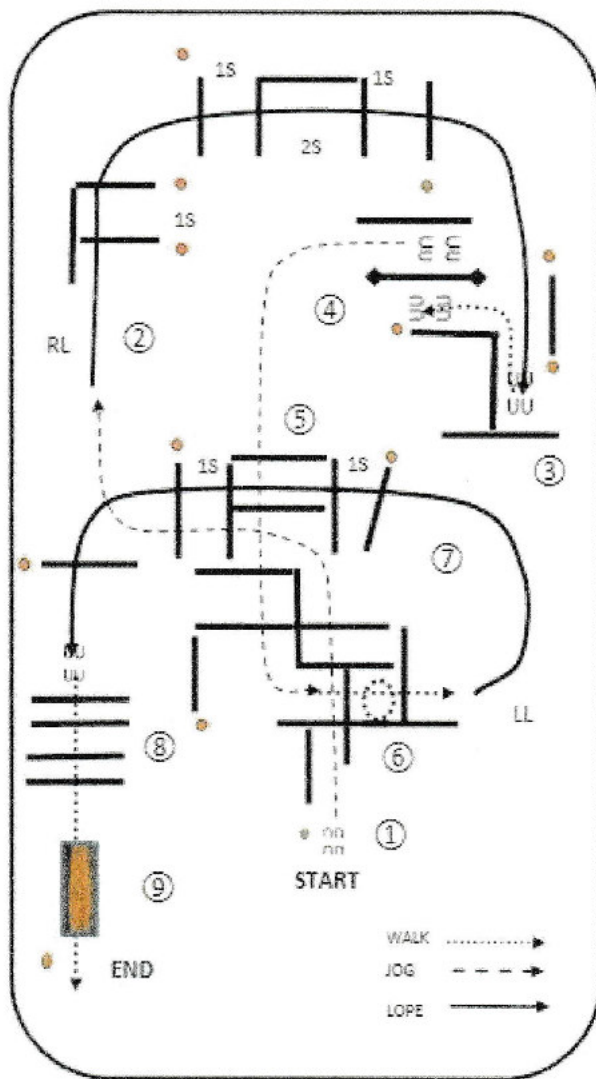

- 1 JOG OVERS
- 2 RL LOPE OVERS
- 3 LOPE INTO CHUTE STOP-BACK L TO GATE-STOP
- 4 LH GATE OPEN RIDE THRU CLOSE-JOG OUT
- 5 JOG OVERS
- 6 STOP OR BREAK TO A WALK-WALK IN BOX 360 EITHER WAY-WALK OVER
- 7 LL LOPE OVERS
- 8 STOP OR BREAK TO A WALK-WALK OVERS
- 9 BRIDGE-END OF PATTERN

Warm-up area

Wii
Wer

	Q LK 2/1 B und Q LK 2/1 SEN TRAIL	
	#7	01 / 01 / 2018

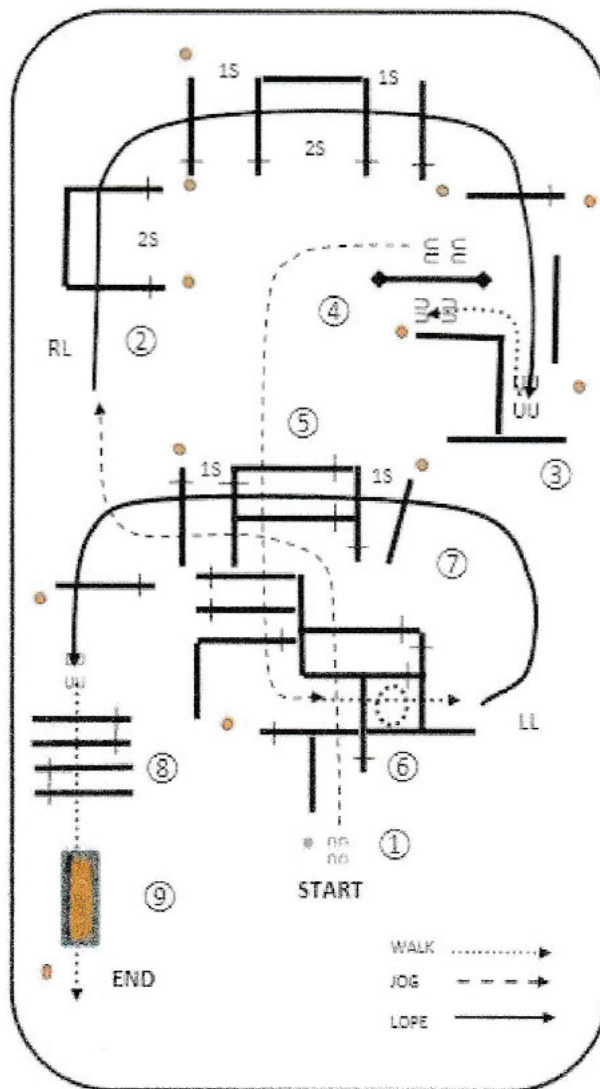

- 1 JOG OVERS
- 2 RL LOPE OVERS
- 3 LOPE INTO CHUTE STOP-BACK L TO GATE STOP
- 4 LH GATE OPEN RIDE THRU CLOSE-JOG OUT
- 5 JOG OVERS
- 6 STOP OR BREAK TO A WALK-WALK IN BOX
360 EITHER WAY-WALK OVER
- 7 LL LOPE OVERS
- 8 STOP OR BREAK TO A WALK-WALK OVERS
- 9 BRIDGE-END OF PATTERN

Warm-up area

Trail

Kat. A/B

LK 1 sen TH

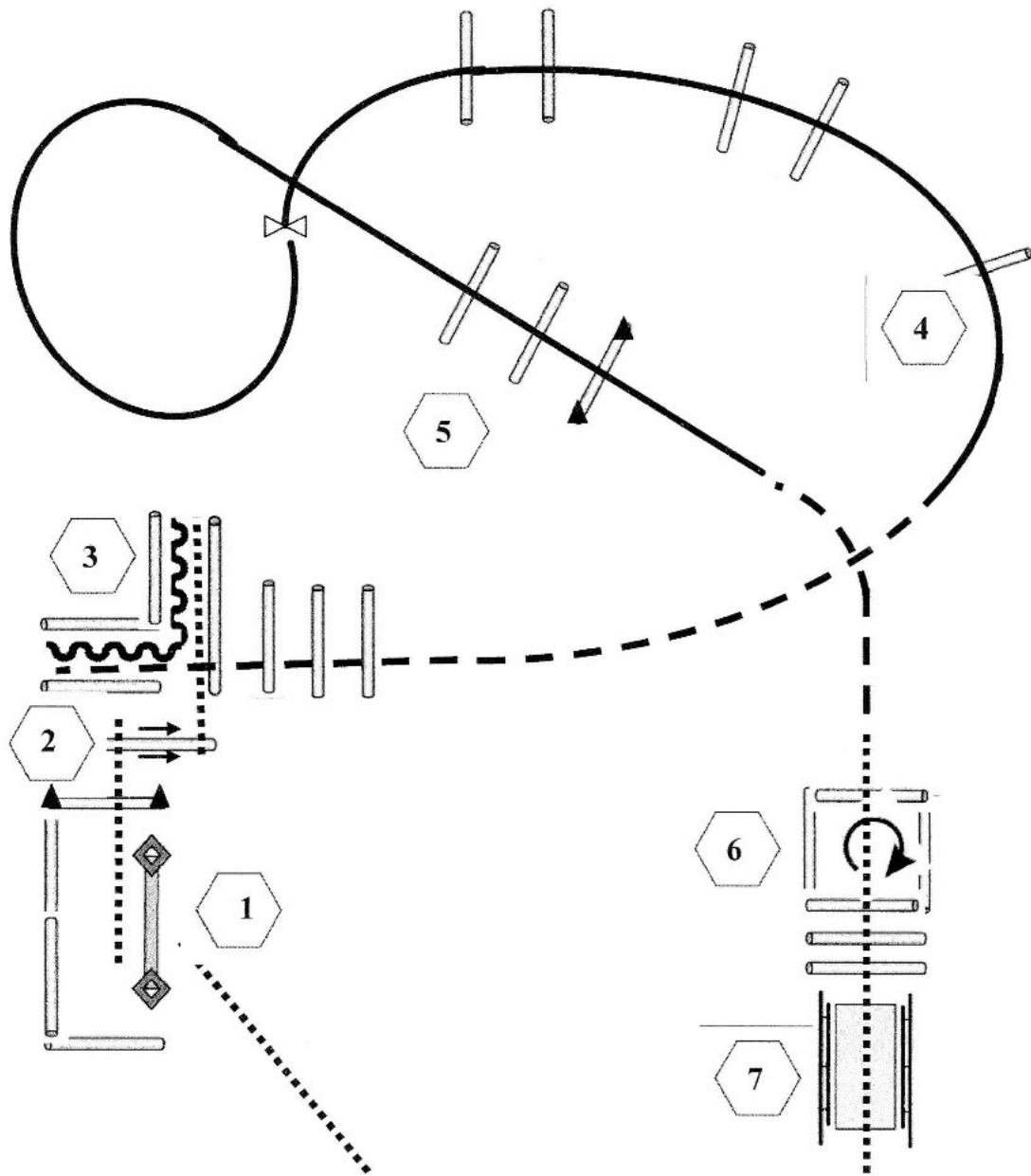

1. Tor, rechte Hand
2. Walk Over, Sidepass rechts
3. Walk In, Back Up, Jog Out / Over
4. Lope Over
5. Lope Over
6. Walk In, Box 360° rechts, Walk Out
7. Brücke

- | | |
|--|----------|
| | Back Up |
| | Walk |
| | Jog |
| | Lope |
| | Wechsel |
| | Erhöhung |

LK1-2 jun TH

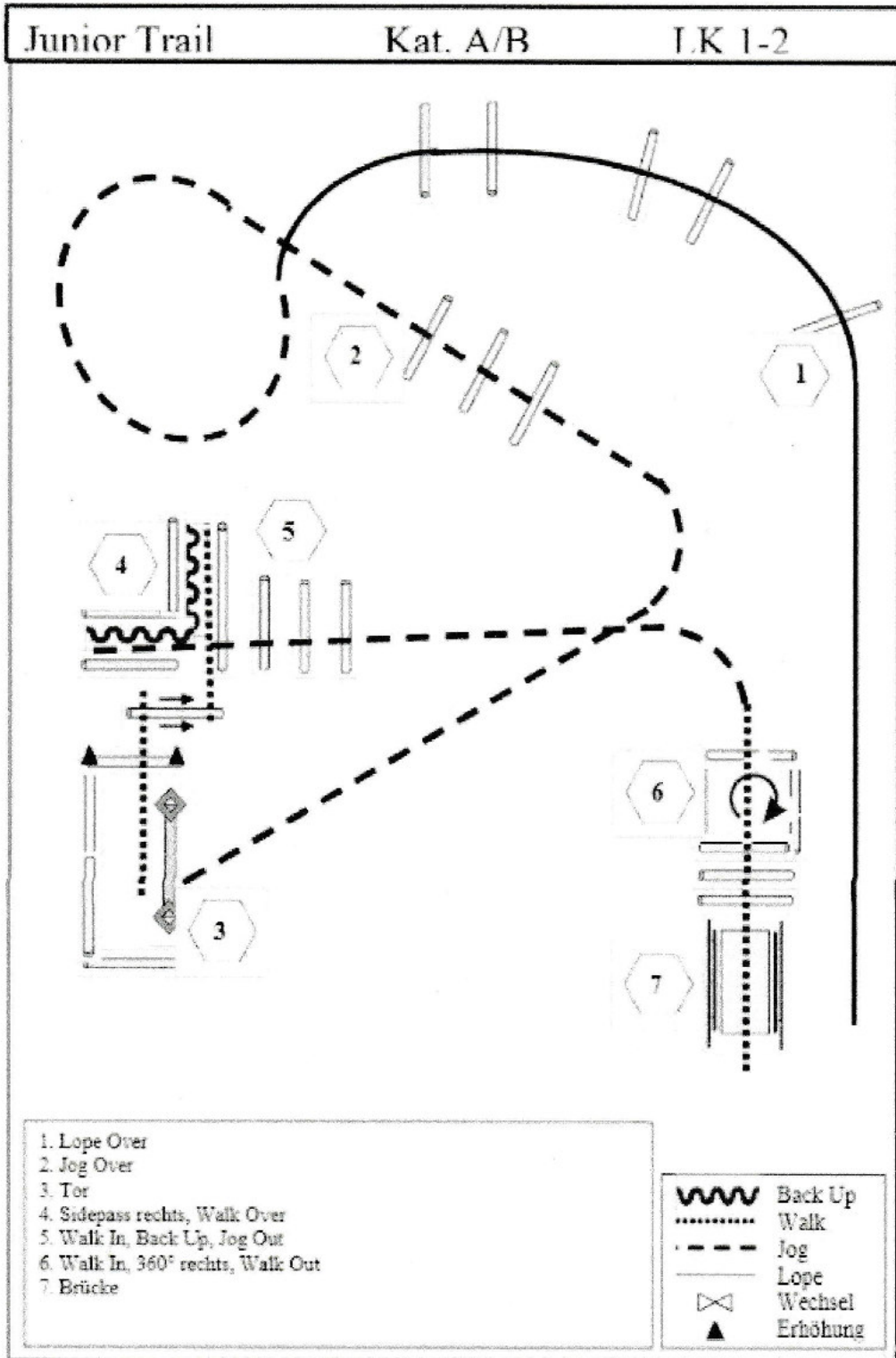

LK2 sen TH

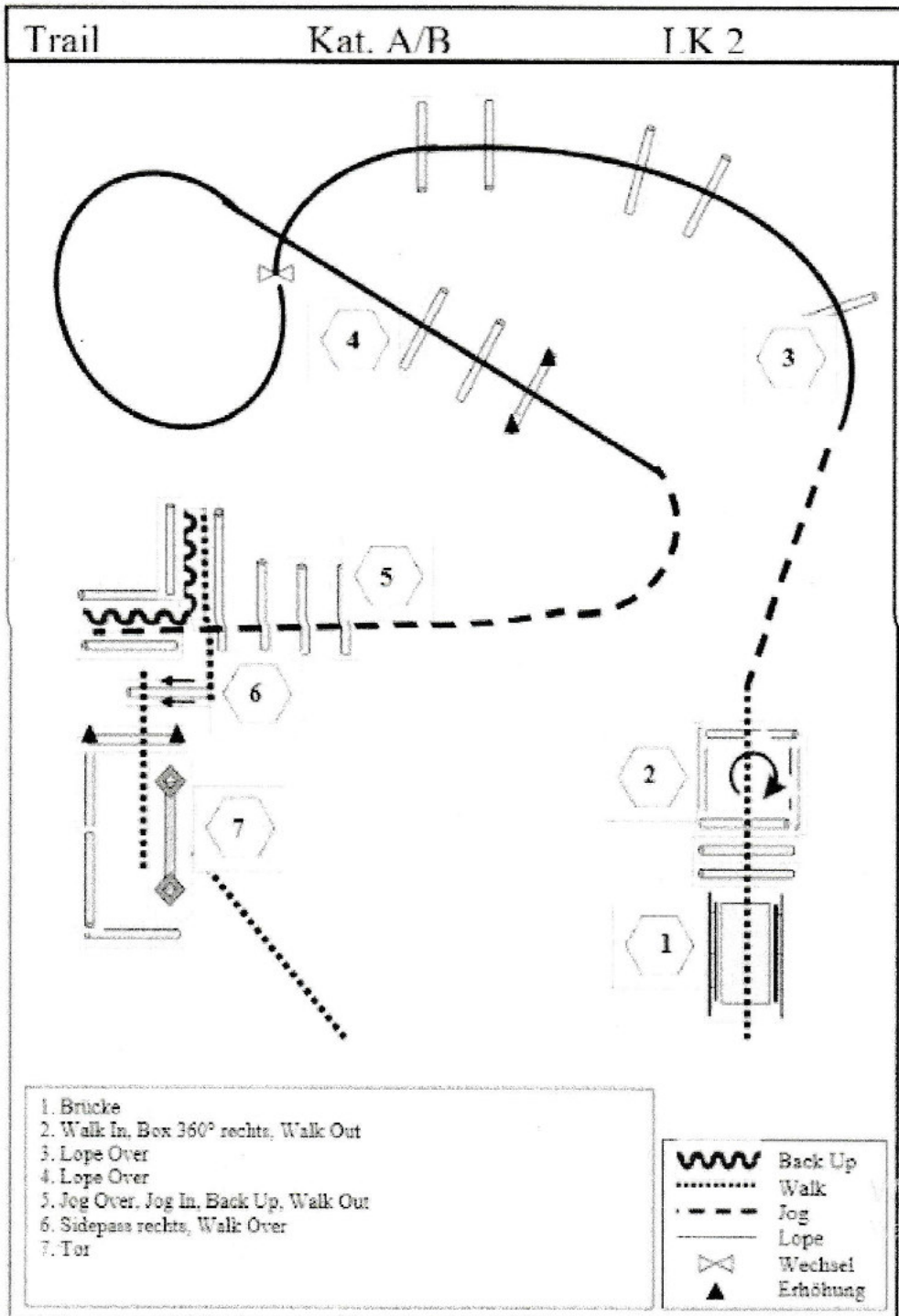

1. Brücke
2. Walk In, Box 360° rechts, Walk Out
3. Lope Over
4. Lope Over
5. Jog Over, Jog In, Back Up, Walk Out
6. Sidepass rechts, Walk Over
7. Tor

LK 1-3 B TH

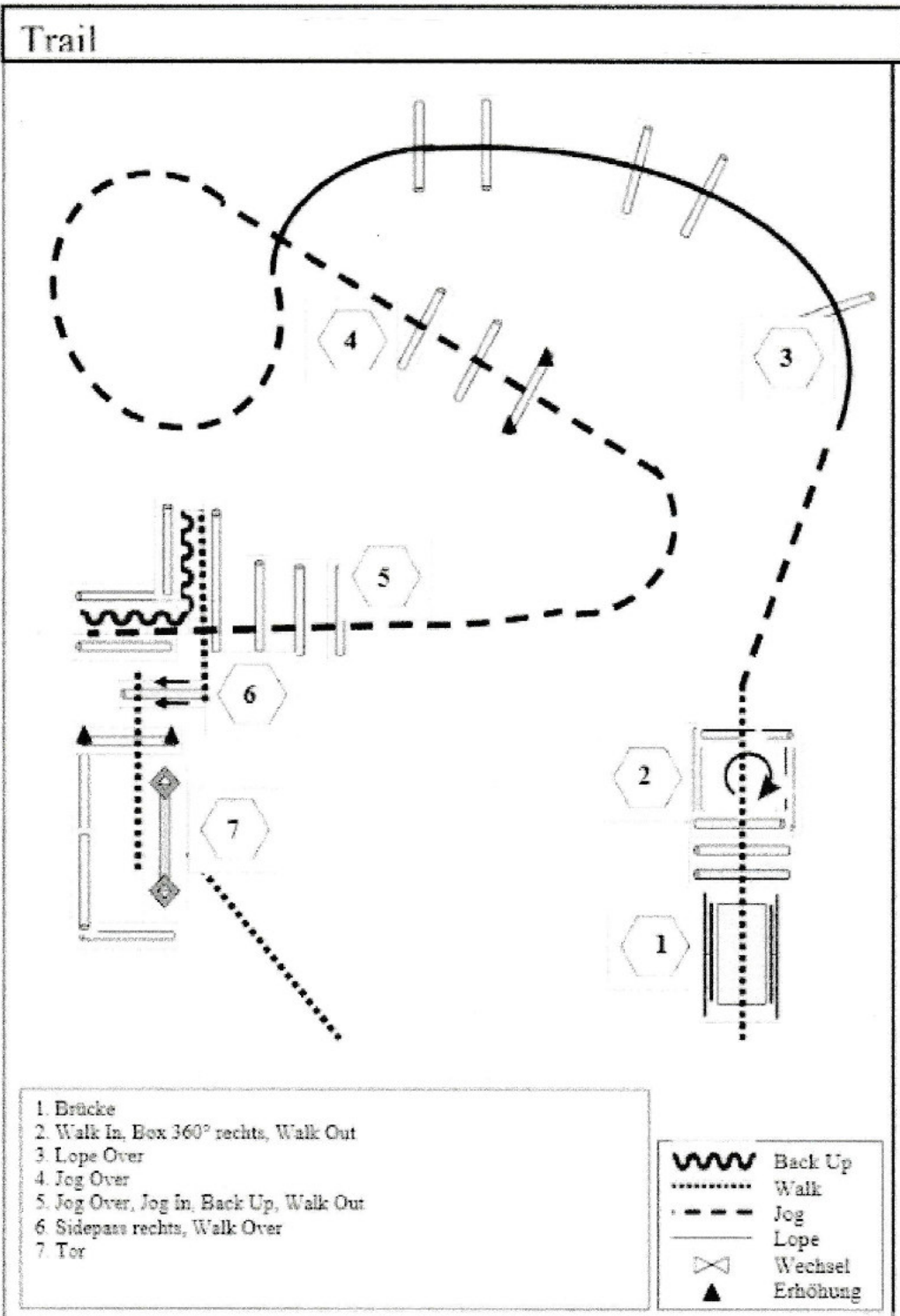





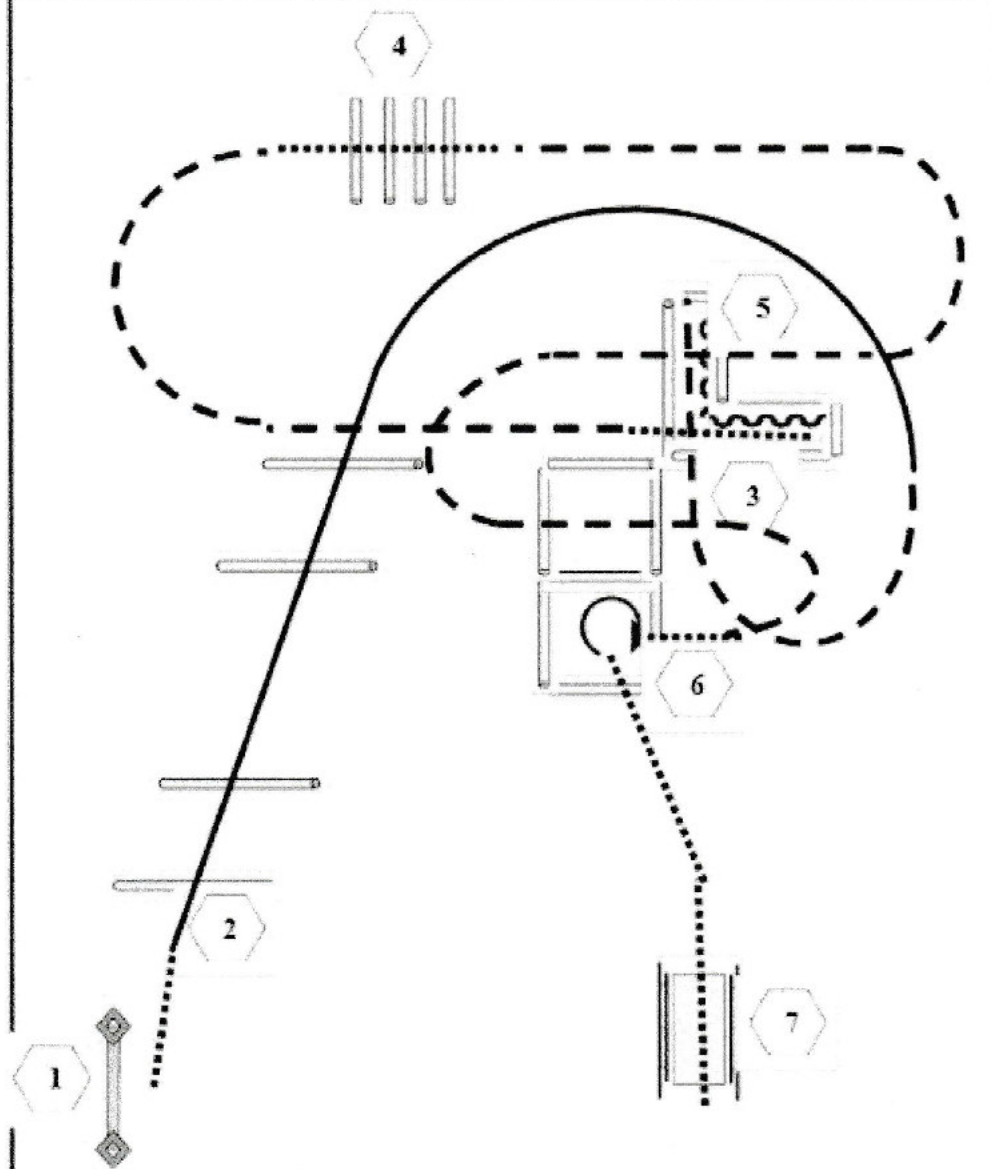

Trail

Kat. C

IK 3A



1. Tor
2. Lope Over
3. Jog In, Back Up, Walk Out
4. Walk Over
5. Jog Over
6. Walk In, 270° Drehung rechts, Walk Out
7. Brücke

- | | |
|---|----------|
|  | Back Up |
|  | Walk |
|  | Jog |
|  | Lope |
|  | Wechsel |
|  | Erhöhung |

Wisco
Vertrieb

Trail

Kat. C

I.K 4

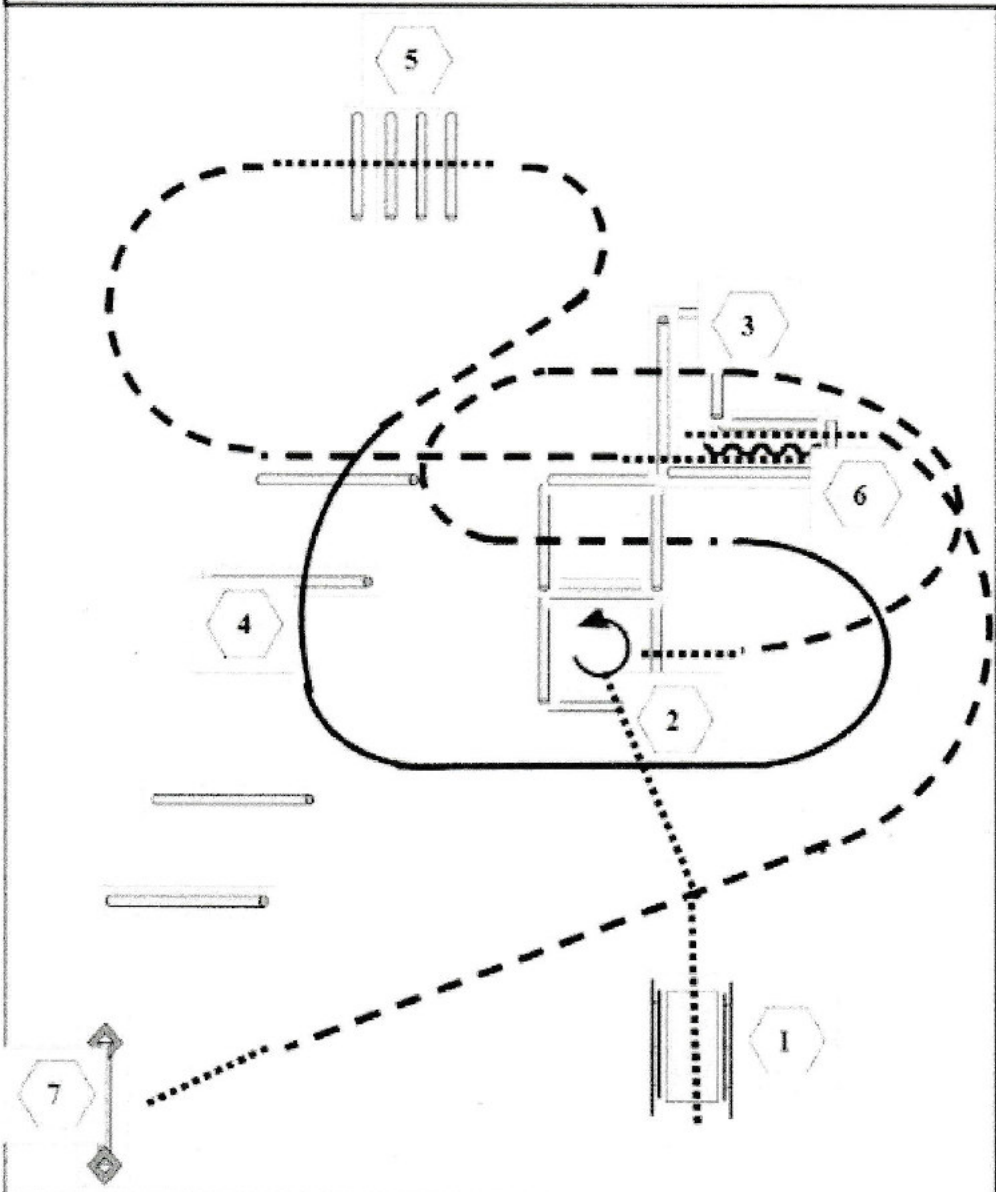

- 1. Brücke
- 2. Walk In, 270° Drehung links, Walk Out
- 3. Jog Over
- 4. Lope Over
- 5. Walk Over
- 6. Walk In, Back Up, Walk Out
- 7. Tot

	Back Up
	Walk
	Jog
	Lope
	Wechsel
	Erhöhung

Trail

Kat. C

IK 5 A/B

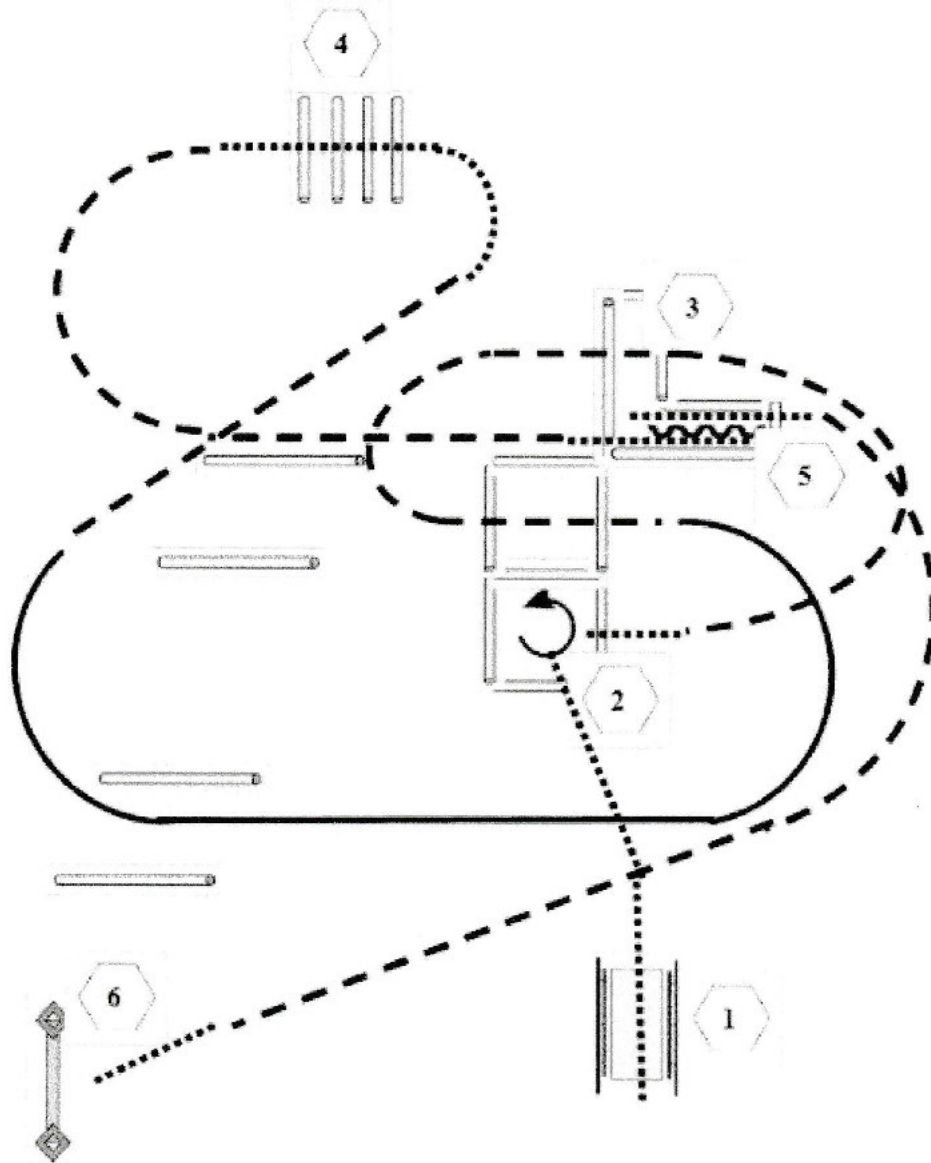



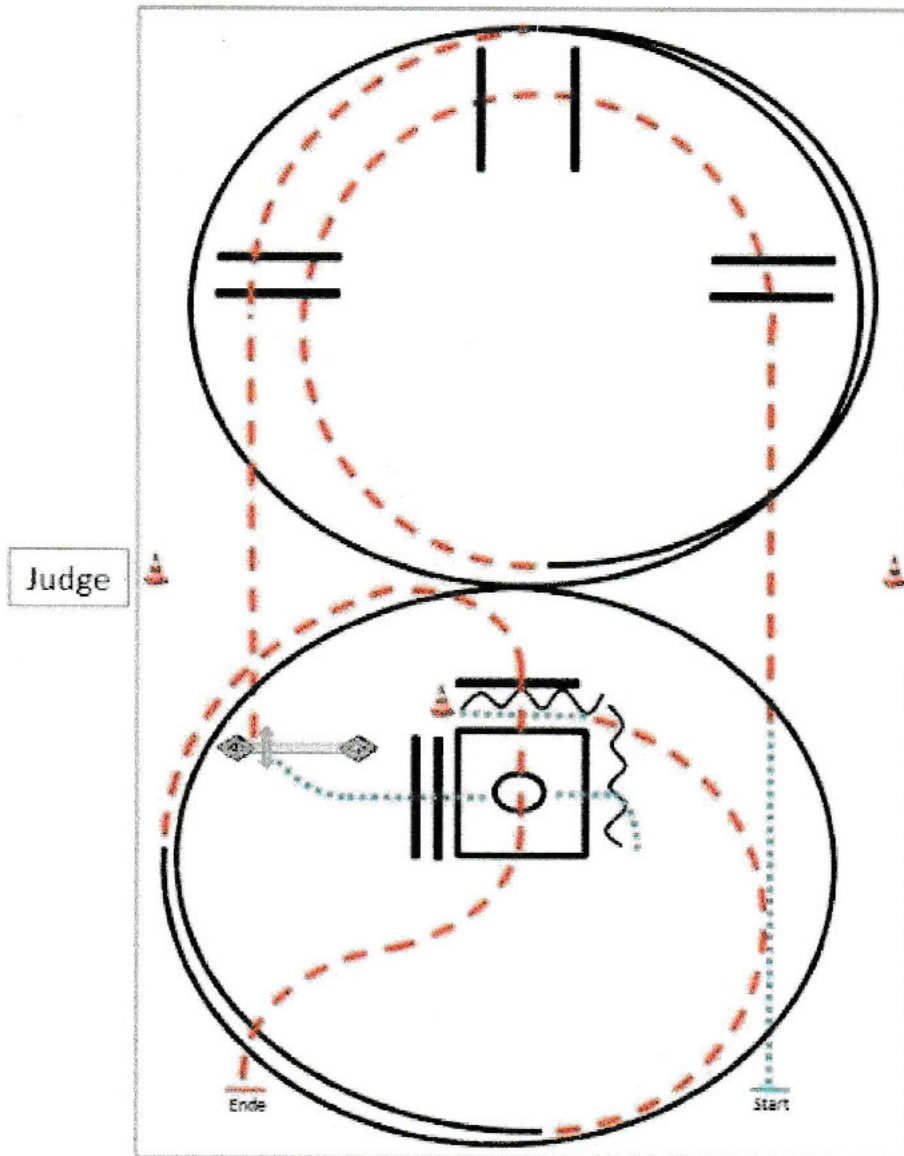

1. Brücke
2. Walk In, 270° Drehung links, Walk Out
3. Jog Over
4. Walk Over
5. Walk In, Back Up, Walk Out
6. For

- | | |
|--|----------|
| | Back Up |
| | Walk |
| | Jog |
| | Lope |
| | Wechsel |
| | Erhöhung |

Jupf Trail Pattern 4 (4j.)



- 1) Schritt, Trab, Trabstangen (Abstand: 1m/2m/1m).
- 2) Linksgalopp 1/4 Zirkel, Trabstangen.
- 3) Tor.
- 4) Schritt, Schrittstangen (Abstand: 0,6m), Box 360 re.o.H., Schritt.
- 5) Rückwärtsrichten L (Abstand: 2m), Schritt, Trab 1/4 Zirkel.
- 6) Rechtsgalopp 1/4 Zirkel, Trabstangen, anhalten.

	Rückwärts
	Galopp
	Trab
	Schritt

Jupf Trail Pattern 5 (5j.)

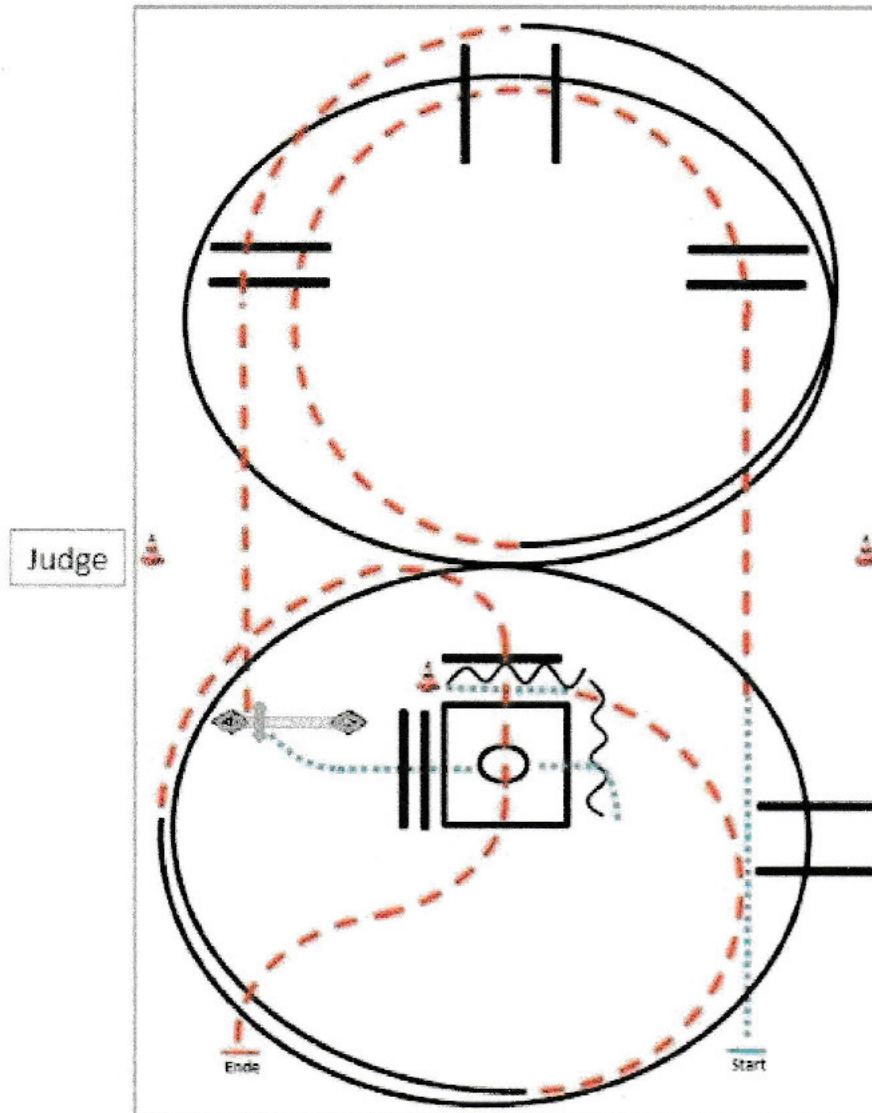

- 1) Schritt, Trab, Trabstangen (Abstand: 1m/2m/1m).
- 2) Linksgalopp inkl. Galoppstangen, 2 1/2 Zirkel, Trabstangen.
- 3) Tor.
- 4) Schritt, Schrittstangen (Abstand: 0,6m), Box 360 re.o.l., Schritt.
- 5) Rückwärtsrichten l. (Abstand: 1m), Schritt, Trab 1/2 Zirkel.
- 6) Rechtsgalopp 14 Zirkel inkl. Galoppstangen (Abstand: 2m), Trabstangen, anhalten.

	Rückwärts
	Galopp
	Trab
	Schritt

Jupf Basis Pattern 3 (4j.)

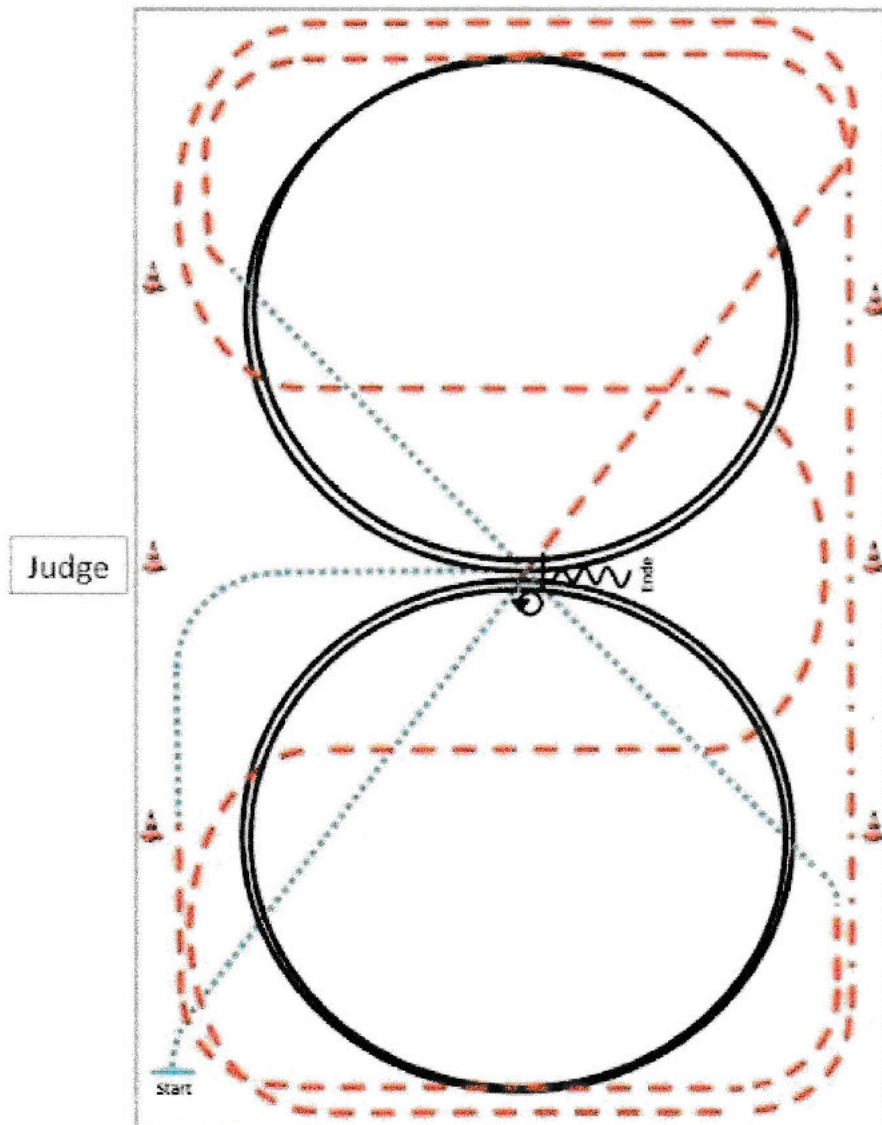

- 1) Schritt durch die ganze Bahn, bei X Trab, Schlangenlinien durch die Bahn zwei Bögen
- 2) An der langen Seite Totte verlängern (Leichttraben erlaubt)
- 3) Mitte der kurzen Seite 2 Zirkel Linksgalopp, Mitte der kurzen Seite Trab
- 4) Im Schritt durch die ganze Bahn wechseln, vor Erreichen des Hufschlags Trab
- 5) Mitte der kurzen Seite 2 Zirkel Rechtsgalopp, Mitte der kurzen Seite Trab
- 6) In Höhe des ersten Markiers Schritt, Mitte der langen Seite abwenden, bei X anhalten, HHW 540° (s oder re) eine Pferdelänge rückwärtsrichten.

Verharren, um das Ende der Prüfung anzudeuten.



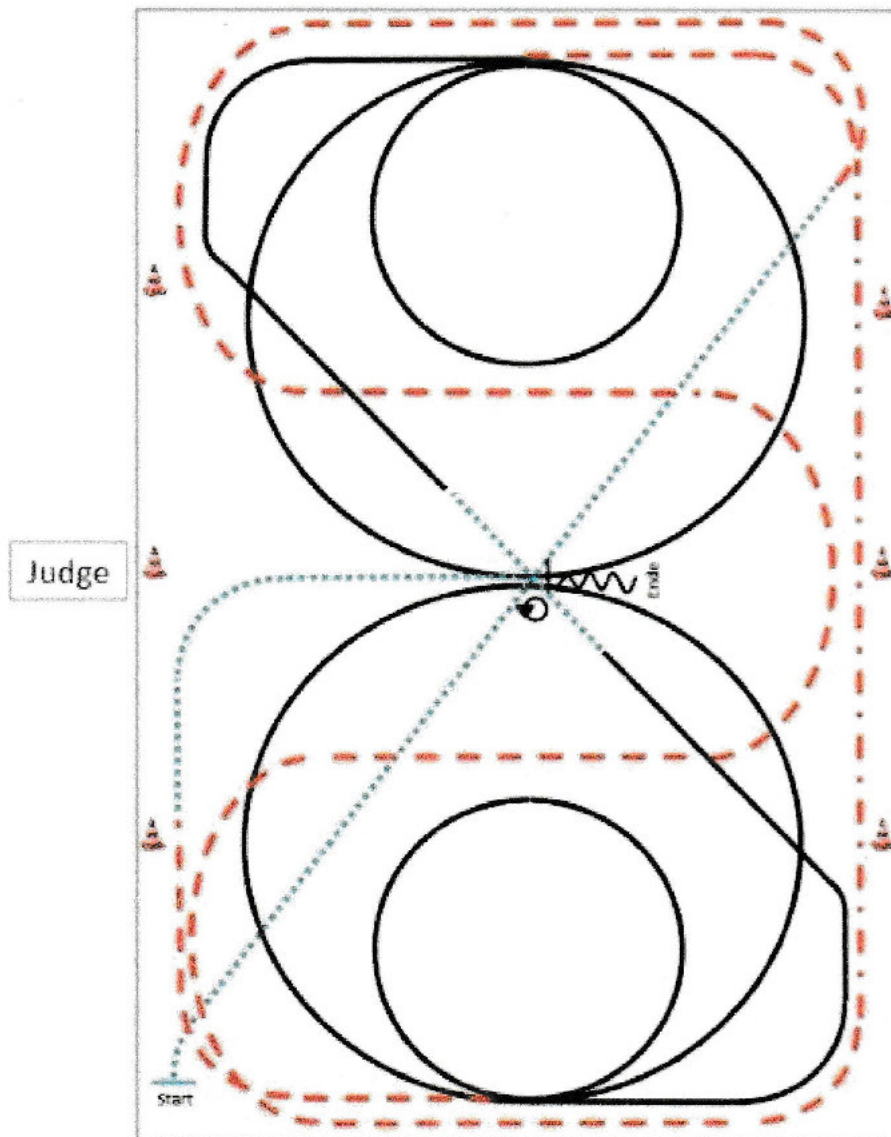

	Rückwärts
	Galopp
	Trab
	Schritt

Jupf Basis Pattern 4 (5j.)

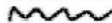

- 1) Schritt durch die ganze Bahn, vor Erreichen des Hufeisens Trab. Schlangenlinien durch die Bahn drei Bögen.
- 2) An der langen Seite Tritte verlängern (Leichttraben erlaubt).
- 3) Mitte der kurzen Seite 2 Zirkel Linksgalopp (1 groß, 2 klein), ganze Bahn.
- 4) Durch die ganze Bahn wechseln, bei X einfacher Galoppwechsel über Schritt (mind. 3 Pferdelängen).
- 5) 2 Zirkel Rechtsgalopp (1 groß, 2 klein).
- 6) Mitte der kurzen Seite Trab, in Höhe des 1. Markers Schritt, Mitte der langen Seite abwenden, bei X anhalten, HHW 90° l. oder re., eine Pferdelänge rückwärtsrichten.

Verhalten, um das Ende der Prüfung anzuzeigen.

	Rückwärts
	Galopp
	Trab
	Schritt

Young Star Challenge Pattern 1 (6j.)

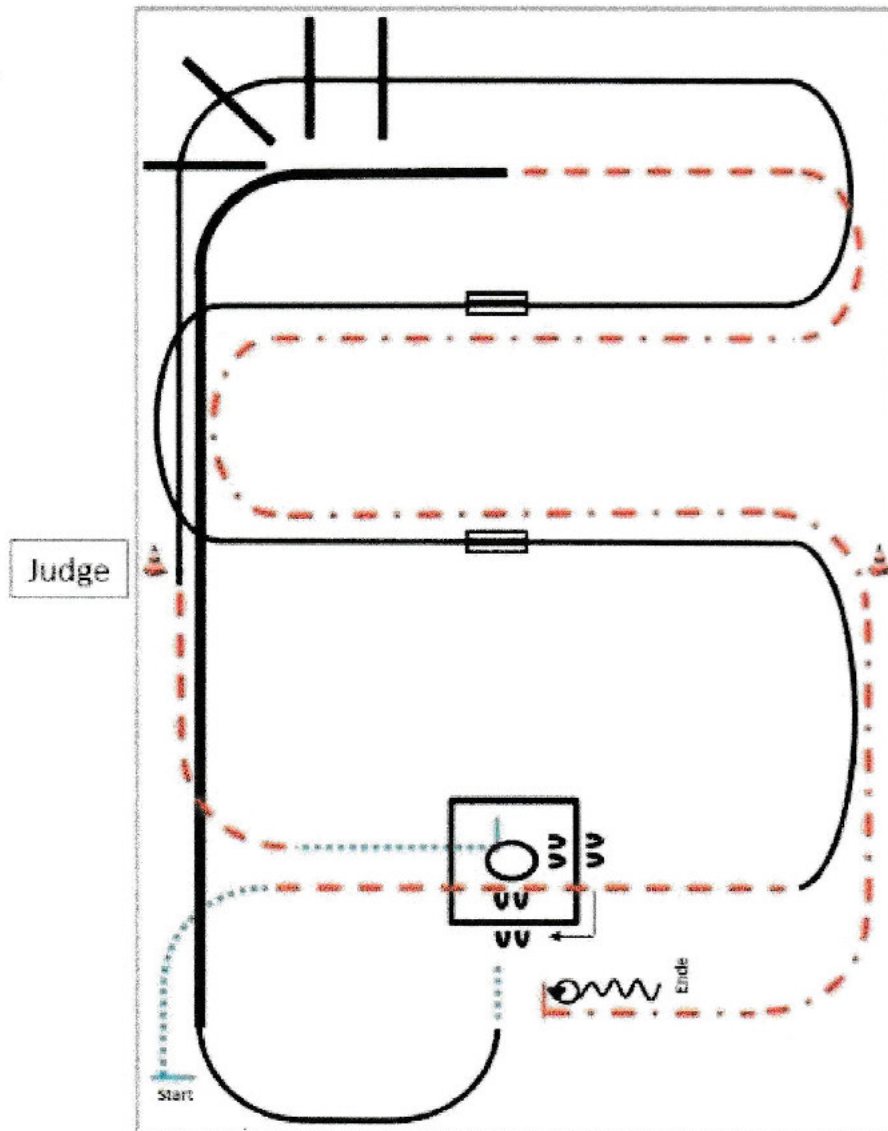

- 1) Walk, jog, jog over.
- 2) Lope left lead, 1. Galoppwechsel mit Seitenwechsel.
- 3) 2. Galoppwechsel mit Seitenwechsel.
- 4) Lope over.
- 5) Jog, walk, Box 360° re.a.l.
- 6) Sidepass re., walk.
- 7) Lope right lead, extended lope entlang der langen Seite bis zur Mitte der kurzen Seite.
- 8) Trot, extended trot bis Höhe Mitte der kurzen Seite.
- 9) Stop, turn 260° each direction (either way 1st), Back up.

Verharren, um das Ende der Prüfung anzuzeigen.



Youngstar RN



§7829 Reining-Pattern 5

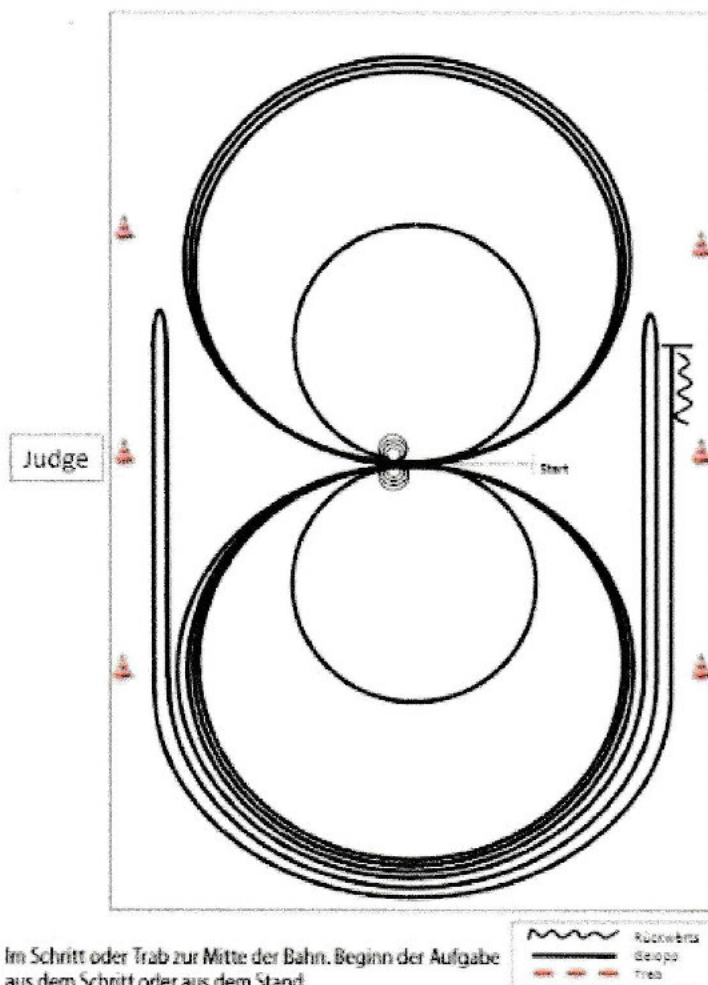

Im Schritt oder Trab zur Mitte der Bahn. Beginn der Aufgabe aus dem Schritt oder aus dem Stand.

- 1) 3 Zirkel Galopp (**links**), 1.+2.groß und schnell, **3.klein** und langsam, stop bei X.
- 2) 4 Spins **links**, verharren.
- 3) 3 Zirkel Galopp (**rechts**), 1.+2.groß und schnell, **3.klein** und langsam, stop bei X.
- 4) 4 Spins **rechts**, verharren.
- 5) 1 Zirkel Galopp (**links**) groß und schnell, Galoppwechsel bei X, 1 Zirkel Galopp (**rechts**) groß und schnell, Galoppwechsel bei X (figure 8).
- 6) Galopp (**links**) auf dem Zirkel, der nicht geschlossen wird, run down entlang der langen Seite, sliding stop mind. 6m von der Bande entfernt hinter dem **Mittelmarker**, rollback **rechts**, kein Verharren.
- 7) Galopp (**rechts**) auf dem Zirkel, der nicht geschlossen wird, run down entlang der langen Seite, sliding stop mind. 6m von der Bande entfernt hinter dem **Mittelmarker**, rollback **links**, kein Verharren.
- 8) Galopp (**links**) auf dem Zirkel, der nicht geschlossen wird, run down entlang der langen Seite, sliding stop mind. 6m von der Bande entfernt hinter dem **Mittelmarker**, Rückwärtsrichten mind. 3m, verharren.

Der Reiter muss das Kopfstück zur Gebisskontrolle vor dem Richter abnehmen.

Jupf RN 4.j

Jupf Reining Pattern 1

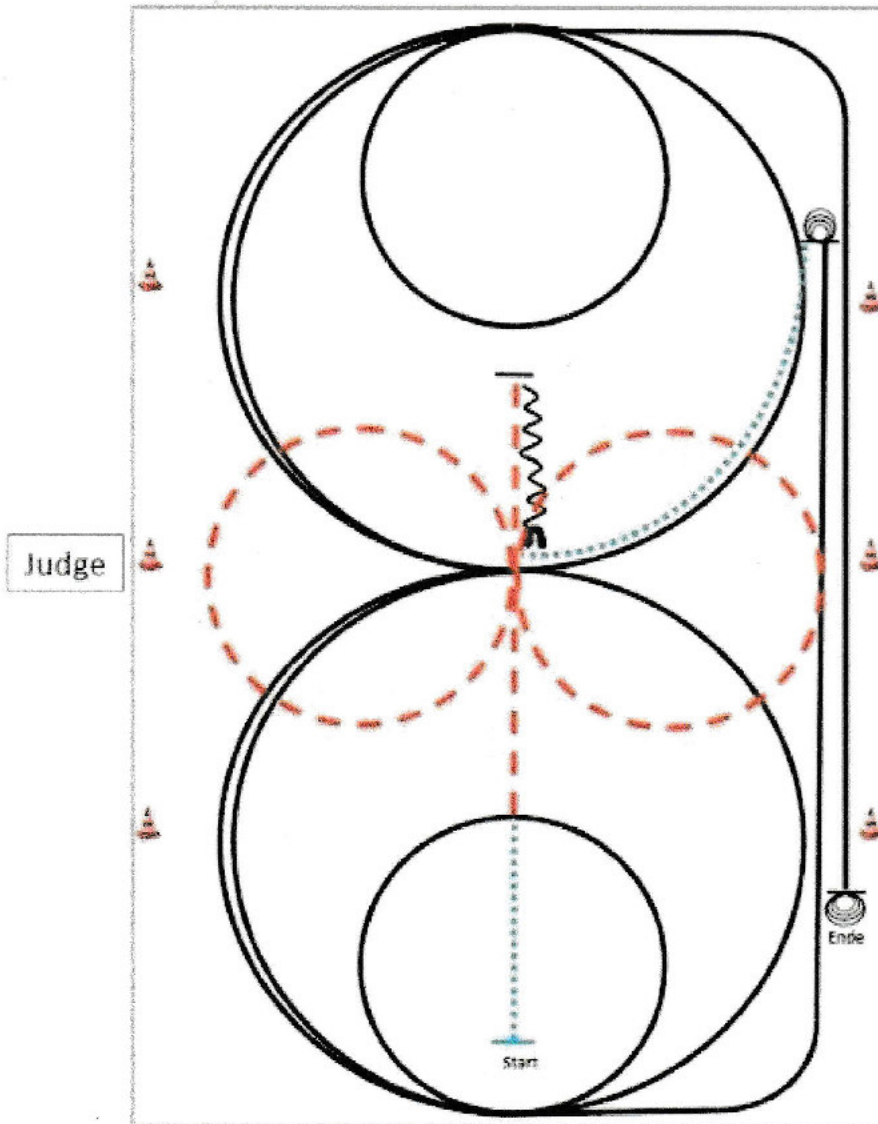

- 1) Schritt und Trab durch die Länge der Bahn, bei X eine Voltenacht (opt. R./re. beginnend), Trab.
- 2) Stop hinter X, Rückwärtsrichten bis X, N zum links.
- 3) 2¼ Zirkel Galopp (links), 2¼ groß, 2 klein (alle gesamt gleichbleibendes Tempo)
- 4) Run down entlang der langen Seite, sliding stop mind. 6m von der Bande entfernt hinter dem Endmarker
- 5) 2¼ Spins links, verharren.
- 6) Schritt bis X, 2¼ Zirkel Galopp (rechts), 2¼ groß, 2 klein (alle gesamt gleichbleibendes Tempo).
- 7) Run down entlang der langen Seite, sliding stop mind. 6m von der Bande entfernt hinter dem Endmarker.
- 8) 2¼ Spins rechts, verharren.

Der Reiter muss das Kopfstück zur Gebisskontrolle vor dem Richter abretmen.

	Rückwärts
	Galopp
	Trab
	Schritt

Jupf RN 5.j

Jupf Reining Pattern 3

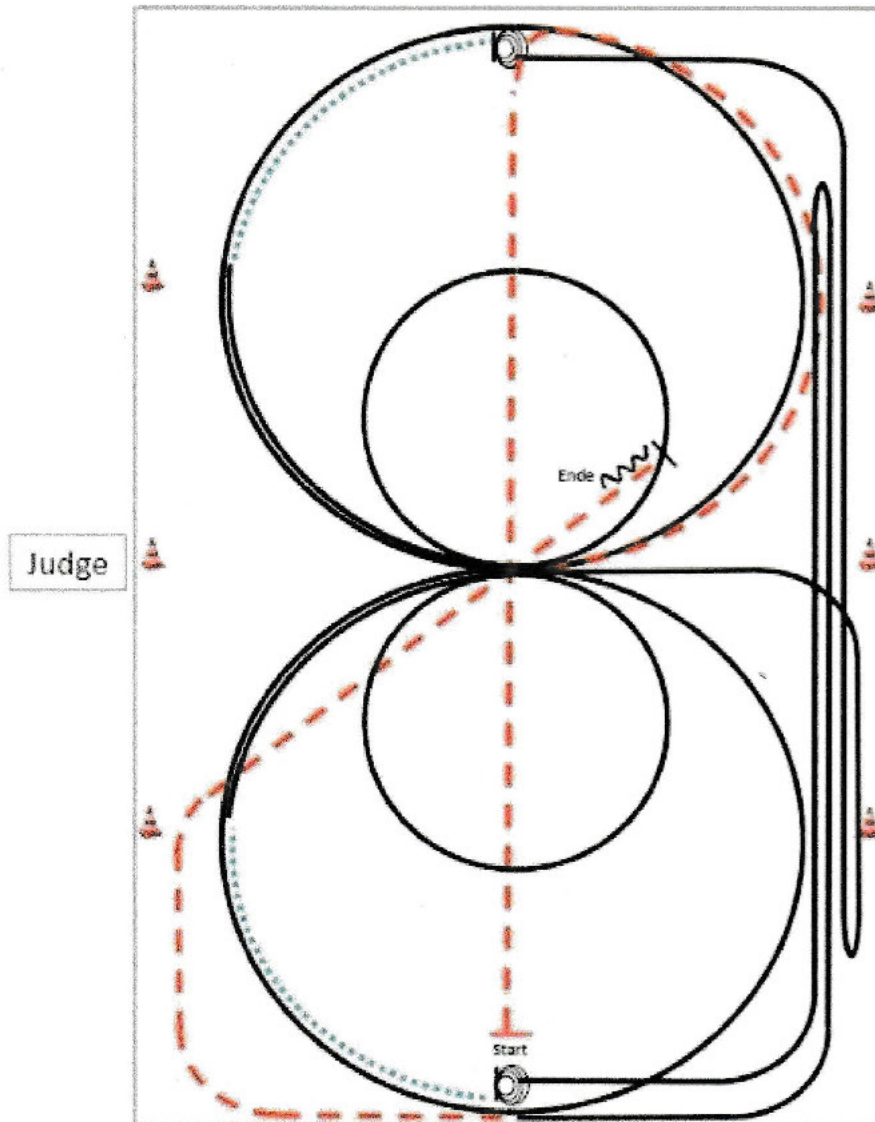

- 1) Trab durch die Länge der Bahn, Trab ¼ Zirkel.
- 2) 2 Zirkel Galopp (rechts), 1 groß und schnell, 2. Klein und langsam, weiter ¼ Zirkel, Schritt bis Mitte kurze Seite, stop.
- 3) 4 Spins rechts, verharren.
- 4) Galopp (rechts) auf dem Zirkel, der nicht geschlossen wird, run down entlang der langen Seite, sliding stop mind. 8m von der Bande entfernt hinter dem Endmarker, rollback links, kein Verharren, Galopp bis X.
- 5) 2 Zirkel Galopp (links), 1 groß und schnell, 2. Klein und langsam, weiter ¼ Zirkel, Schritt bis Mitte kurze Seite, stop.
- 6) 4 Spins links, verharren.
- 7) Galopp (links) auf dem Zirkel, der nicht geschlossen wird, run down entlang der langen Seite, sliding stop mind. 8m von der Bande entfernt hinter dem Endmarker, rollback rechts, kein Verharren.
- 8) Galopp bis 1/3te kurze Seite, Trab, auf der Diagonalen, hinter X stop, Rückwärtsrichten mind. 8m, verharren.

Der Reiter muss das Kopfstück zur Gebisskontrolle vor dem Richter abnehmen.

	Rückwärts
	Galopp
	Trab
	Schritt

LK 1/2 jun RN



§ 7832 Reining-Pattern 8

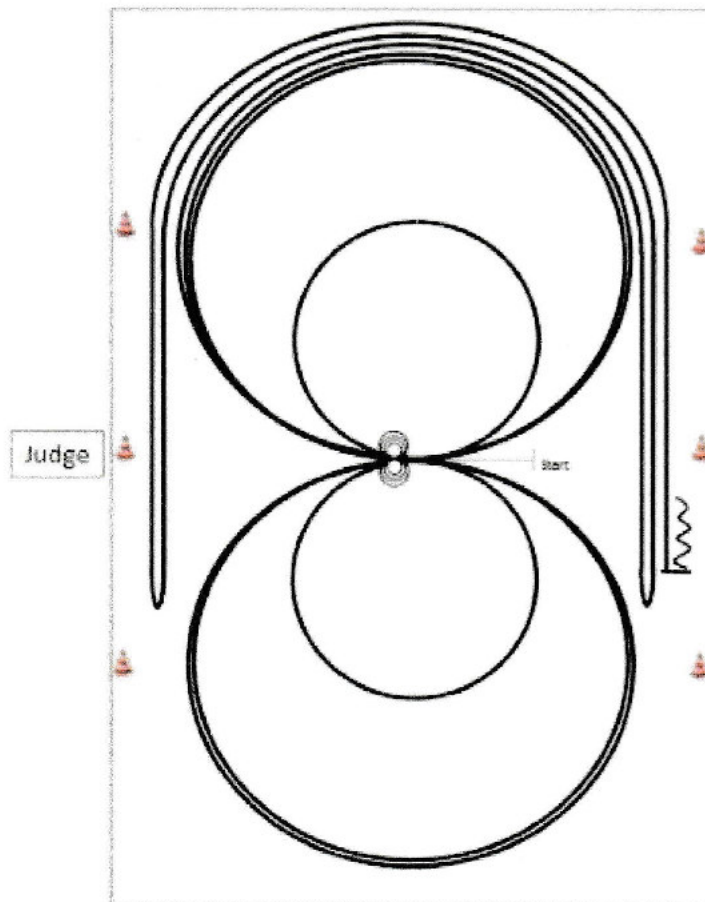

Im Schritt oder Trab zur Mitte der Bahn.
 Beginn der Aufgabe aus dem Schritt oder aus dem Stand.

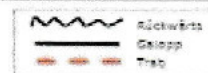

- 1) 4 Spins **links**, verharren.
- 2) 4 Spins **rechts**, verharren.
- 3) 3 Zirkel Galopp (**rechts**), 1.groß und schnell, 2.**klein** und langsam, 3.groß und schnell, Galoppwechsel bei X.
- 4) 3 Zirkel Galopp (**links**), 1.groß und schnell, 2.**klein** und langsam, 3.groß und schnell, Galoppwechsel bei X.
- 5) Galopp (**rechts**) auf dem Zirkel, der nicht geschlossen wird, run down entlang der langen Seite, sliding stop mind. 6m von der Bande entfernt hinter dem **Mittelmarker**, rollback **links**, kein Verharren.
- 6) Galopp (**links**) auf dem Zirkel, der nicht geschlossen wird, run down entlang der langen Seite, sliding stop mind. 6m von der Bande entfernt hinter dem **Mittelmarker**, rollback **rechts**, kein Verharren.
- 7) Galopp (**rechts**) auf dem Zirkel, der nicht geschlossen wird, run down entlang der langen Seite, sliding stop mind. 6m von der Bande entfernt hinter dem **Mittelmarker**, Rückwärtsrichten mind. 3m, verharren.

Der Reiter muss das Kopfstück zur Gebisskontrolle vor dem Richter abnehmen.

LK 1-3 A RN



§ 7835 Reining-Pattern 11

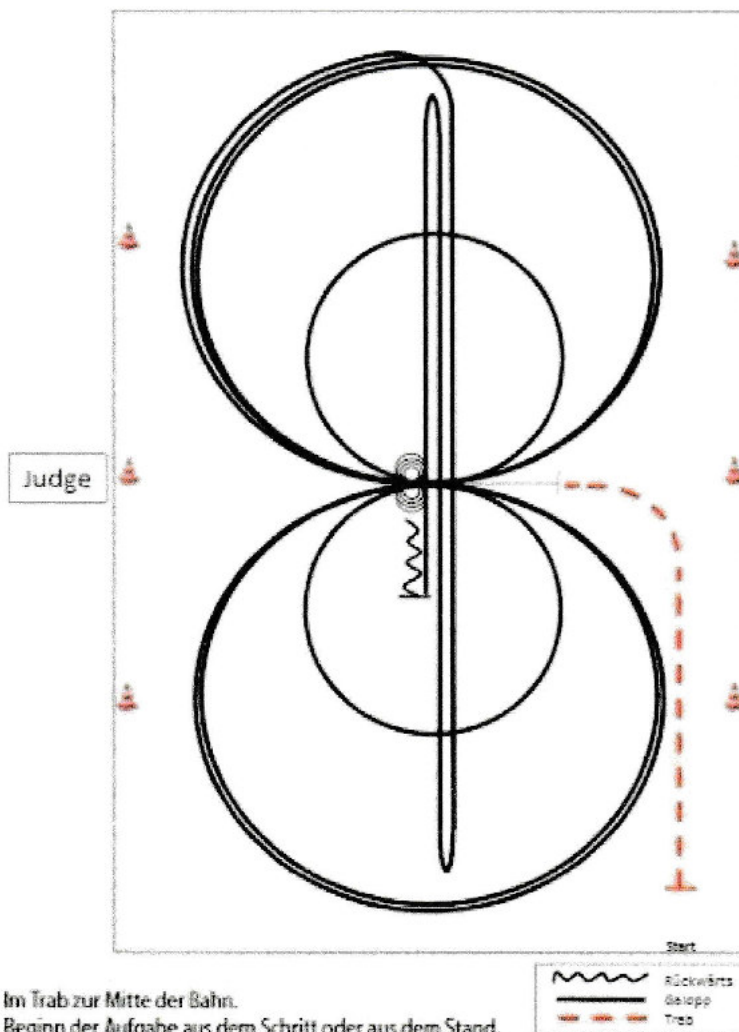

Im Trab zur Mitte der Bahn.
Beginn der Aufgabe aus dem Schritt oder aus dem Stand.

- 1) 4 Spins **links**, verharren.
- 2) 4 Spins **rechts**, verharren.
- 3) 3 Zirkel Galopp (**rechts**), **1.klein** und langsam, 2.+3.groß und schnell, Galoppwechsel bei X.
- 4) 3 Zirkel Galopp (**links**), **1.klein** und langsam, 2.+3.groß und schnell, Galoppwechsel bei X.
- 5) Galopp (**rechts**) auf dem Zirkel, der nicht geschlossen wird, run down auf der Mittellinie, sliding stop hinter dem **Endmarker**, rollback **rechts**, kein Verharren.
- 6) Run down auf der Mittellinie, sliding stop hinter dem **Endmarker**, rollback **links**, kein Verharren.
- 7) Run down auf der Mittellinie, sliding stop hinter dem **Mittelmarker**, Rückwärtsrichten bis zur Mitte der Bahn oder mind. 3m, verharren.

Der Reiter muss das Kopfstück zur Gebisskontrolle vor dem Richter abnehmen.

LK 4 RN



§ 7842 Reining-Pattern 14 (nur für LK 4)

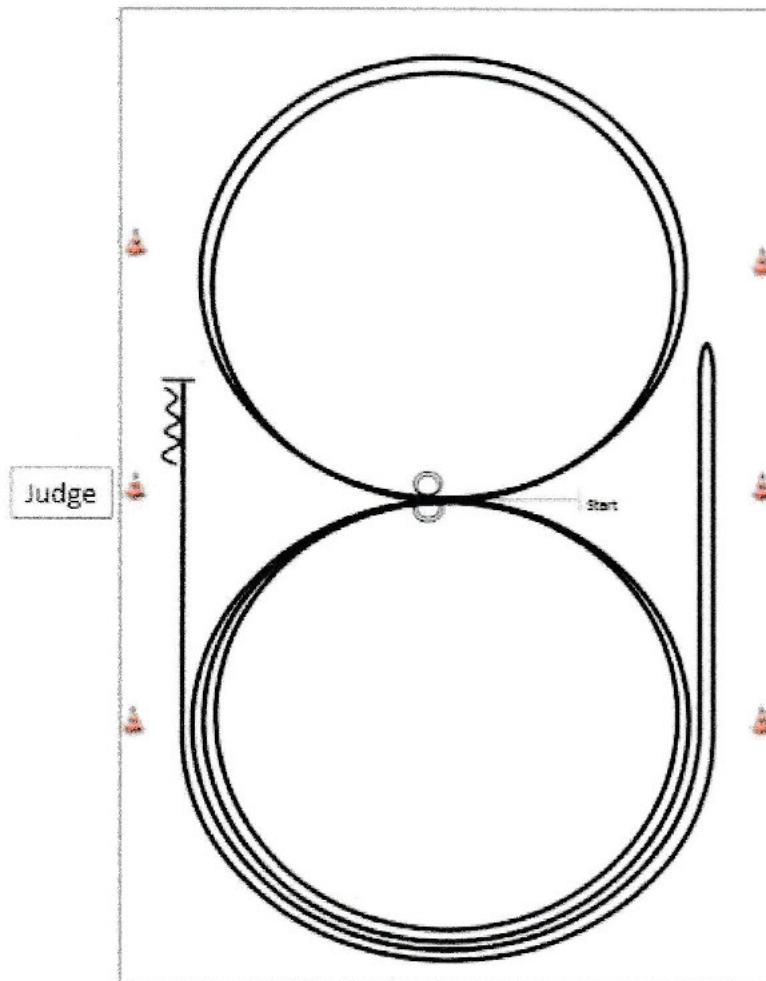

Im Schritt oder Trab zur Mitte der Bahn. Beginn der Aufgabe aus dem Schritt oder aus dem Stand.

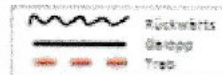

- 1) 2 Zirkel Galopp (**links**), stop bei X, Verharren.
- 2) 2 Spins **links**, verharren.
- 3) 2 Zirkel Galopp (**rechts**), stop bei X, Verharren.
- 4) 2 Spins **rechts**, verharren.
- 5) Galopp (**links**) auf dem Zirkel, der nicht geschlossen wird, run down entlang der langen Seite, stop mind. 6m von der Bande entfernt hinter dem **Mittelmarker**, rollback **rechts**, kein Verharren.
- 6) Galopp (**rechts**) auf dem Zirkel, der nicht geschlossen wird, run down entlang der langen Seite, stop mind. 6m von der Bande entfernt hinter dem **Mittelmarker**, Rückwärtsrichten mind. 3m, verharren.

Der Reiter muss das Kopfstück zur Gebisskontrolle vor dem Richter abnehmen:

Q 2/1 A sen RN

§ 7834 Reining-Pattern 10

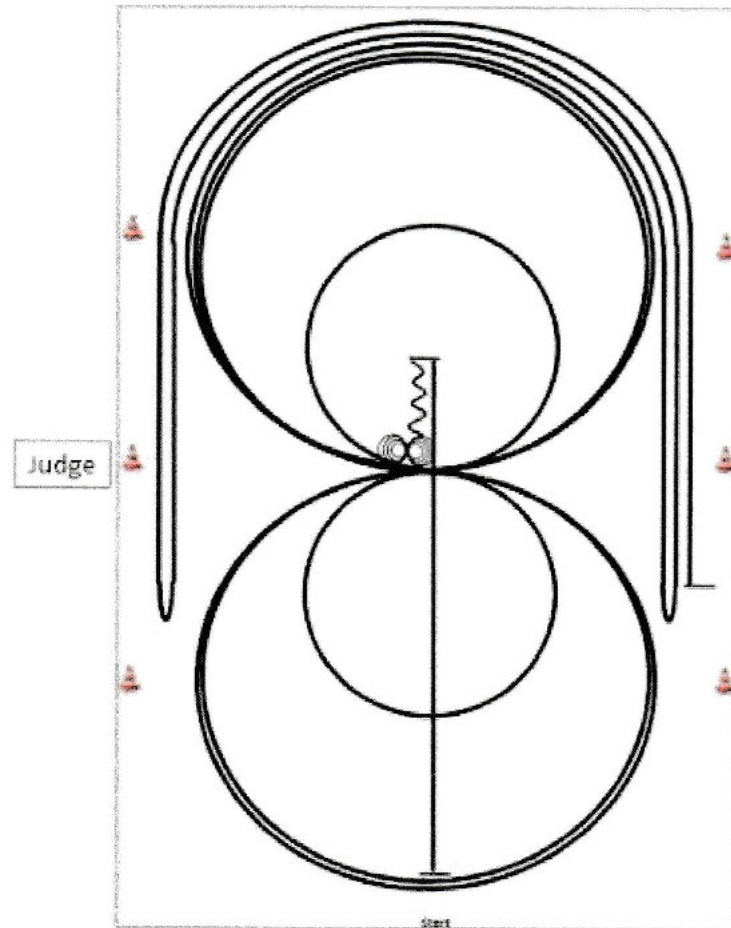

- 1) Run down auf der Mittellinie, sliding stop hinter dem **Mittelmarker**, Rückwärtsrichten bis zur Mitte der Bahn oder mind. 3m, verharren.
- 2) 4 Spins **rechts**, verharren.
- 3) 4½ Spins **links**, verharren.
- 4) 3 Zirkel Galopp (**rechts**), 1.+2.groß und schnell, 3.**klein** und langsam, Galoppwechsel bei X.
- 5) 3 Zirkel Galopp (**links**), 1.**klein** und langsam, 2.+3.groß und schnell, Galoppwechsel bei X.
- 6) Galopp (**rechts**) auf dem Zirkel, der nicht geschlossen wird, run down entlang der langen Seite, sliding stop mind. 6m von der Bande entfernt hinter dem **Mittelmarker**, rollback **links**, kein Verharren.
- 7) Galopp (**links**) auf dem Zirkel, der nicht geschlossen wird, run down entlang der langen Seite, sliding stop mind. 6m von der Bande entfernt hinter dem **Mittelmarker**, rollback **rechts**, kein Verharren.
- 8) Galopp (**rechts**) auf dem Zirkel, der nicht geschlossen wird, run down entlang der langen Seite, sliding stop mind. 6m von der Bande entfernt hinter dem **Mittelmarker**, verharren.

Der Reiter muss das Kopfstück zur Gebisskontrolle vor dem Richter abnehmen.

Q 2/1 A jun RN

§7828 Reining-Pattern 4

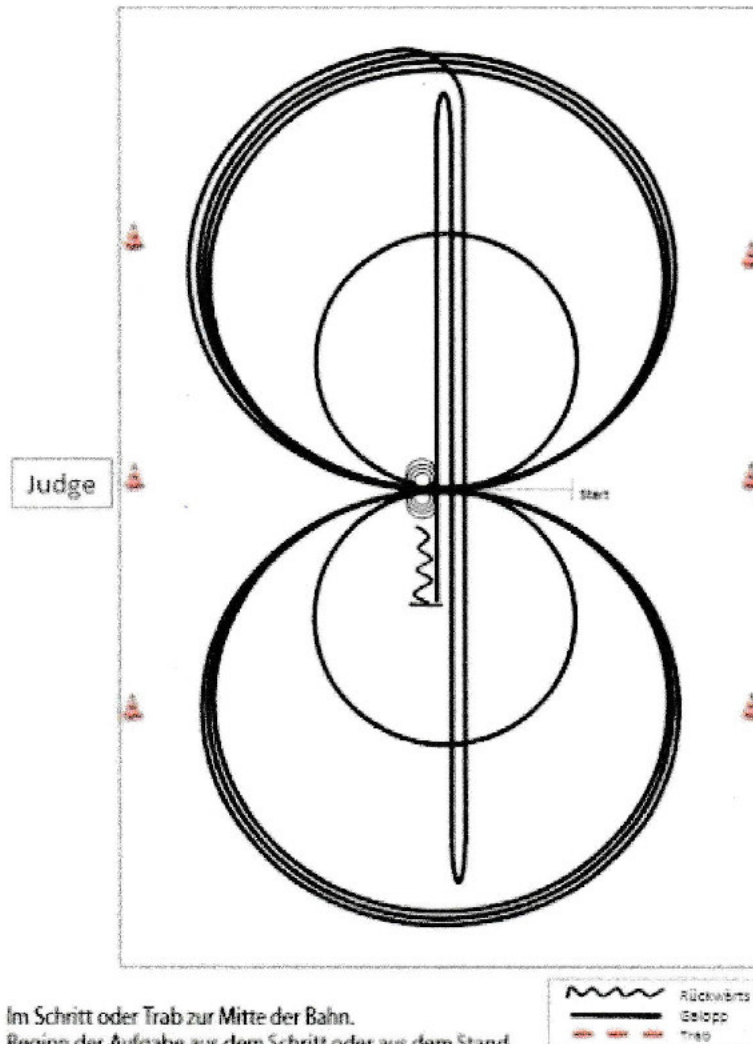

Im Schritt oder Trab zur Mitte der Bahn.

Beginn der Aufgabe aus dem Schritt oder aus dem Stand.

- 1) 3 Zirkel Galopp (**rechts**), 1.+2.groß und schnell, **3.klein** und langsam, stop bei X.
- 2) 4 Spins **rechts**, verharren.
- 3) 3 Zirkel Galopp (**links**), 1.+2.groß und schnell, **3.klein** und langsam, stop bei X.
- 4) 4 Spins **links**, verharren.
- 5) 1 Zirkel Galopp (**rechts**) groß und schnell, Galoppwechsel bei X, 1 Zirkel Galopp (**links**) groß und schnell, Galoppwechsel bei X (figure 8).
- 6) Galopp (**rechts**) auf dem Zirkel, der nicht geschlossen wird, run down auf der Mittellinie, sliding stop hinter dem **Endmarker**, rollback **rechts**, kein Verharren.
- 7) Run down auf der Mittellinie, sliding stop hinter dem **Endmarker**, rollback **links**, kein Verharren.
- 8) Run down auf der Mittellinie, sliding stop hinter dem **Mittelmarker**, Rückwärtsrichten bis zur Mitte der Bahn oder mind. 3m, verharren.

Der Reiter muss das Kopfstück zur Gebisskontrolle vor dem Richter abnehmen.

Horse & Dog Trail LK 1-2 2016#1

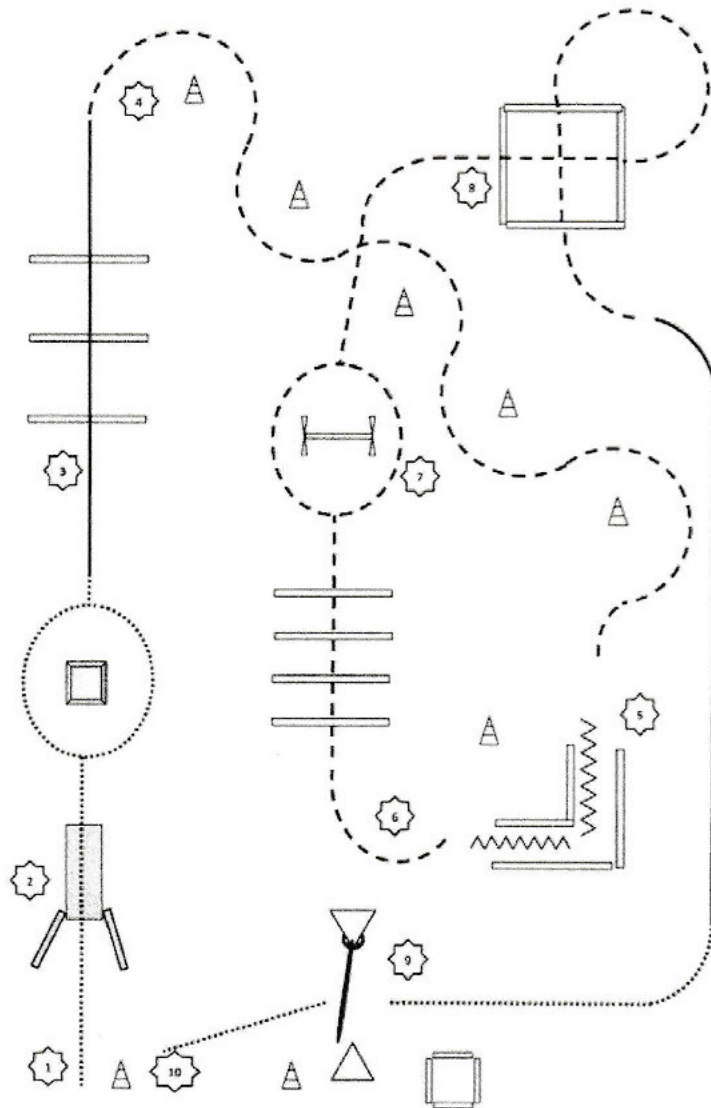

Horse & Dog Trail LK 1-2 2016#1

	Pferd & Reiter	Hund
1	An der Pylone anhalten. Walk zu 2.	Hund ableinen. Hund bei Fuß.
2	Walk über die Brücke, wenn Hund sein Ziel erreicht hat und dort im Platz liegt. Wahlweise am Podest li. oder re. im Walk vorbei reiten. Lope zu 3.	Hund voraus über die Brücke zum Podest schicken. Hund auf Podest ablegen. Hund bei Fuß aus der Bewegung. Hund bei Fuß.
3	Lope over. Jog zu 4.	Hund bei Fuß über die Stangen. Hund bei Fuß.
4	Jog Slalom. Jog zu 5.	Hund bei Fuß. Hund bei Fuß.
5	Anhalten. Turn, Back up " L", Turn. Jog zu 6.	Hund zur Pylone schicken. Hund Platz an der Pylone. Hund bei Fuß.
6	Jog over. Jog zu 7.	Hund bei Fuß über die Stangen. Hund bei Fuß.
7	Jog li. oder re. am Sprung vorbei. Jog zu 8.	Hund springt über den Sprung. Hund bei Fuß.
8	Jog over. Lope. Walk zu 9.	Hund bei Fuß mit durch das Quadrat. Hund bei Fuß. Hund bei Fuß.
9	Tor beliebig öffnen, durchreiten, weit öffnen. Tor schließen. Walk zu 10.	Hund in Box ablegen. Hund durch das Tor rufen. Hund an Pylone ablegen. Hund bei Fuß.
10	Anhalten, absteigen.	Hund anleinen.

Erklärung:

Podest sollte die Maße 80 cm x 120 cm nicht unterschreiten und ca. 10 cm bis 30 cm hoch sein (Europalette oben geschlossen o. ä.).
Sprung sollte 20 cm bis 40 cm hoch sein (erhöhte Stange, Cavaletti, o.ä.).

Horse & Dog Trail Q LK 1-2 2016#2

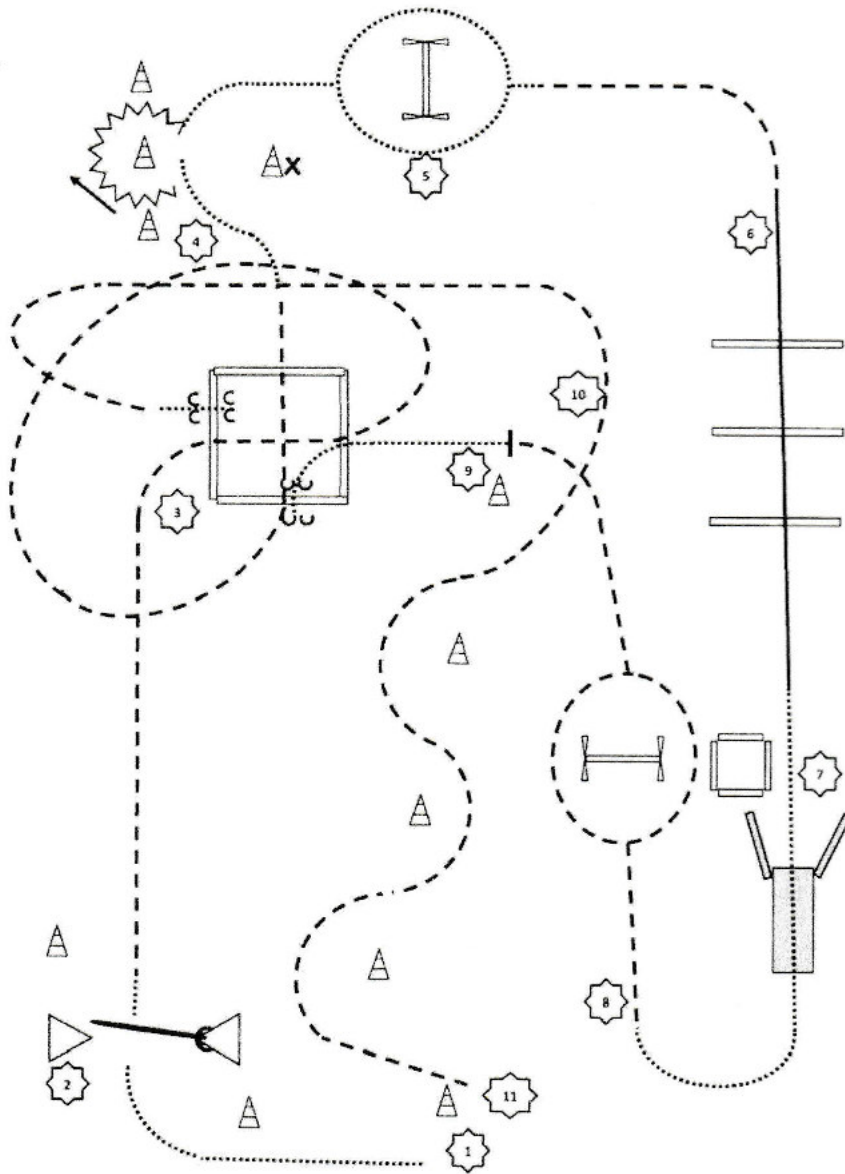

Horse & Dog Trail Q LK 1-2 2016#2

	Pferd & Reiter	Hund
1	An Pylone anhalten, Walk zu 2.	Hund ableinen. Hund bei Fuß.
2	Tor rückwärts öffnen, Tor schließen. Walk . Jog zu 3.	Hund an Pylone ablegen. Hund durch das Tor abrufen, zur Pylone schicken, ablegen. Hund bei Fuß.
3	Jog over. Walk zu 4.	Hund bei Fuß durch Box. Hund bei Fuß.
4	Back up. Walk zu 5.	Hund an Pylone mit dem X ablegen. . Hund bei Fuß.
5	Walk li. oder re. am Sprung vorbei . Jog zu 6.	Hund springt, Hund bei Fuß.
6	Lope over 3 Stangen. Walk zu 7.	Hund bei Fuß. Hund bei Fuß.
7	Walk über die Brücke. Walk zu 8.	Hund in Box ablegen. Hund über die Brücke abrufen. Hund bei Fuß.
8	Jog li. oder re. am Sprung vorbei . Jog zu 9.	Hund springt über den Sprung. Hund bei Fuß.
9	An Pylone anhalten. Walk over, Sidepass rechts. Walk out. Jog zu 10.	Hund bei Pylone ablegen. Hund durch die Box abrufen. Hund bei Fuß.
10	Jog Slalom. Jog zu 11.	Hund bei Fuß. Hund bei Fuß.
11	Anhalten, absteigen.	Hund anleinen.

Erklärung:

Sprung sollte 20 cm bis 40 cm hoch sein
 (erhöhte Stange, Cavaletti, o.ä.).

LK 1/2 A/B

Pattern SUHO 2018 #2: (Empfohlen für Hallen oder Plätze ab 20x40m)



12/2017

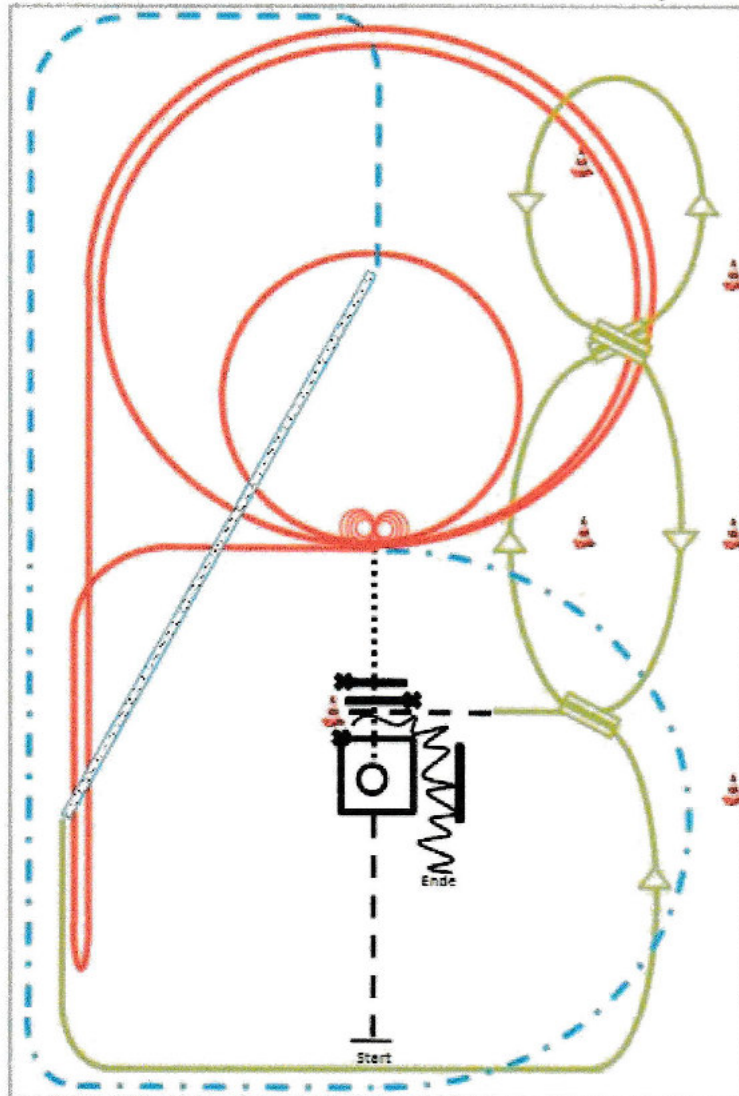

- 1) Jog, jog in, 360° turn either way (TH)
- 2) walk out and walk over (TH)
- 3) 4 spins links, 4 1/4 spins rechts (RN)
- 4) 2 Zirkel (Galopp links), 1 groß und schnell, 2 klein und langsam (RN)
- 5) Galopp (links) auf dem Zirkel, der nicht geschlossen wird, run down entlang der langen Seite, sliding stop nicht. 6m von der Bande entfernt hinter dem Mittelmark, mit Rück rechts, kein Vorhalten lope bis X. (RN)
- 6) extended trot (RR)
- 7) test corners (RR)
- 8) two track rechts (RR)
- 9) Galoppwechsel auf der Linie (WR)
- 10) Galoppwechsel auf der Linie (WR)
- 11) Galoppwechsel auf der Linie (WR)
- 12) jog in, backup (TH)

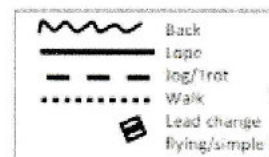

Q LK 1/2 A/B

Pattern SUHO 2018 #8: (Empfohlen für Hallen oder Plätze ab 20x40m)



17/2017

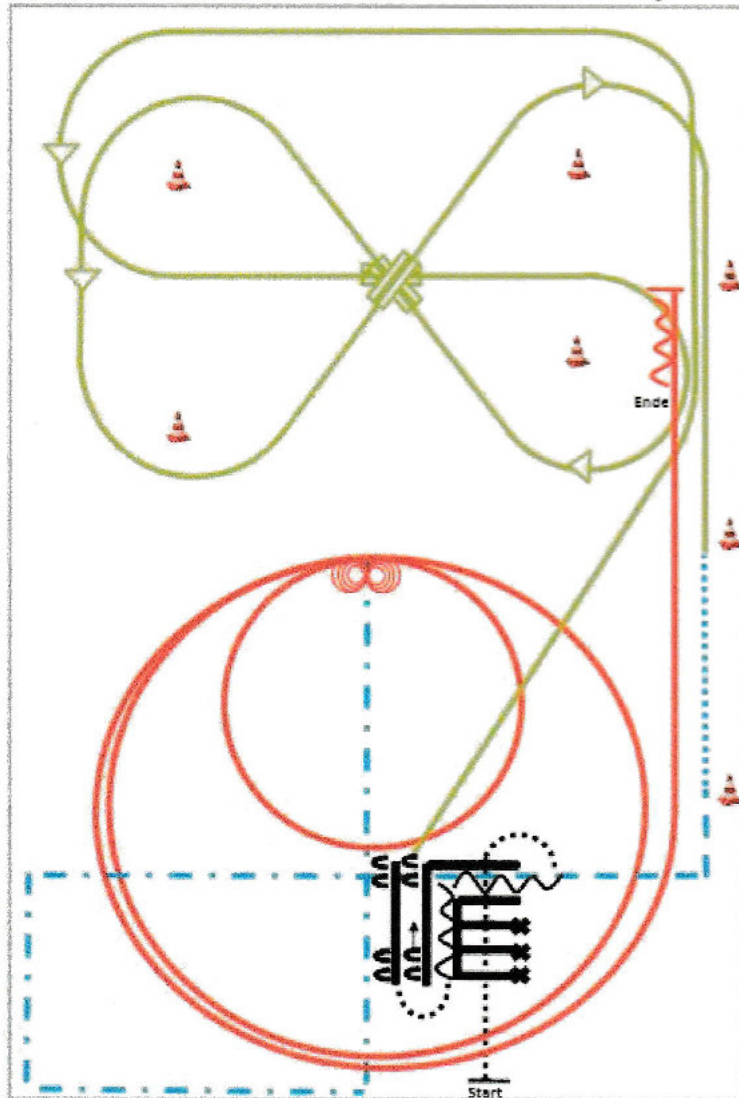

- 2) walk over (TH)
- 2) backup (TH)
- 3) sidepass right (TH)
- 4) Galoppwechsel mit Seitenwechsel (WR)
- 5) Galoppwechsel mit Seitenwechsel (WR)
- 6) Galoppwechsel mit Seitenwechsel (WR)
- 7) walk, trot (RR)
- 8) trot over (RR)
- 9) extended trot over, stop (RR)
- 10) 4 steps rechts, 4 1/2 steps links (RR)
- 11) 2 Zirkel flüchtig (links), 1 links und langsam, 2 groß und schnell (RR)
- 12) Galopp (links) auf dem Zirkel, der nicht geschlossen wird, run down entlang der inneren Seite, sliding stop hinter dem Mittelreiter, Rückwärtsrichten mittel, 3m. verharren. (RR)

	Back
	Lope
	Jog/Trot
	Walk
	Lead change
	Flying/simple

LK 3 A RR

Stand 12/2017

Pattern RR #7

Arenagröße: mind. 20x40m

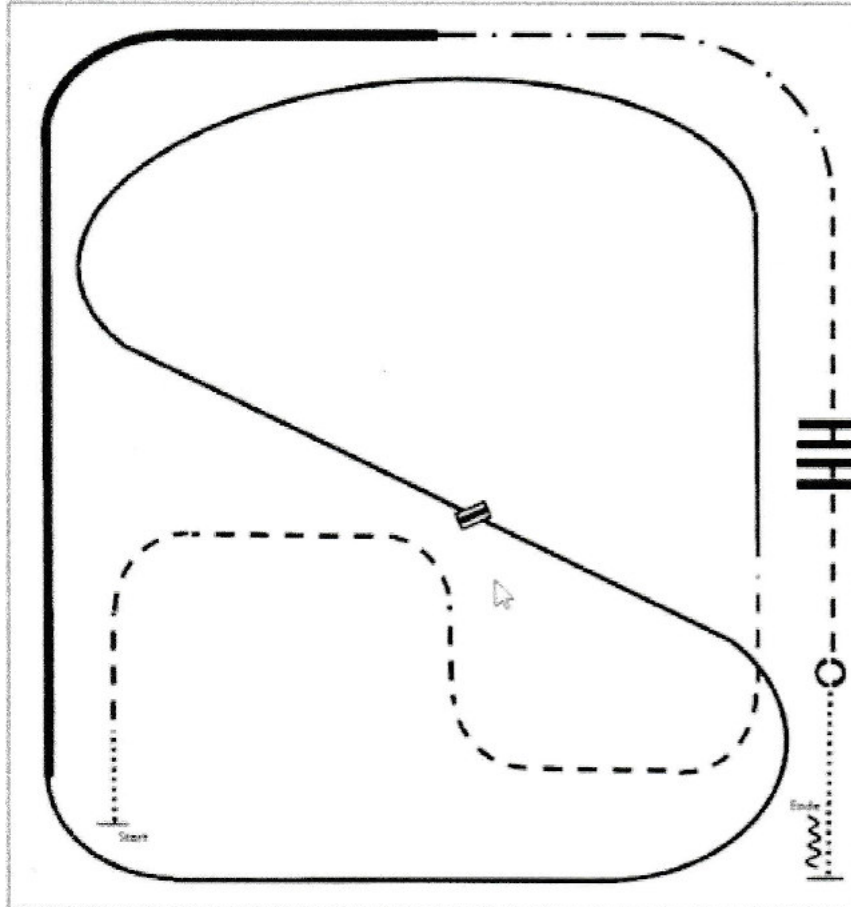

1. Walk
2. Trot
3. Lope left lead
4. Change leads
5. Lope right lead
6. Ext. Lope right lead
7. Ext. Trot
8. Trot
9. Trot over
10. Stop, Turn 360° each direction (either way first)
11. Walk, Stop, Back

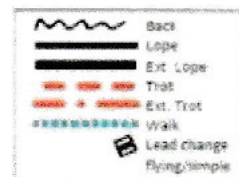

LK 1-3 B RR

Stand 12/2017

Pattern RR #10:
Arenagröße: mind. 20x40m

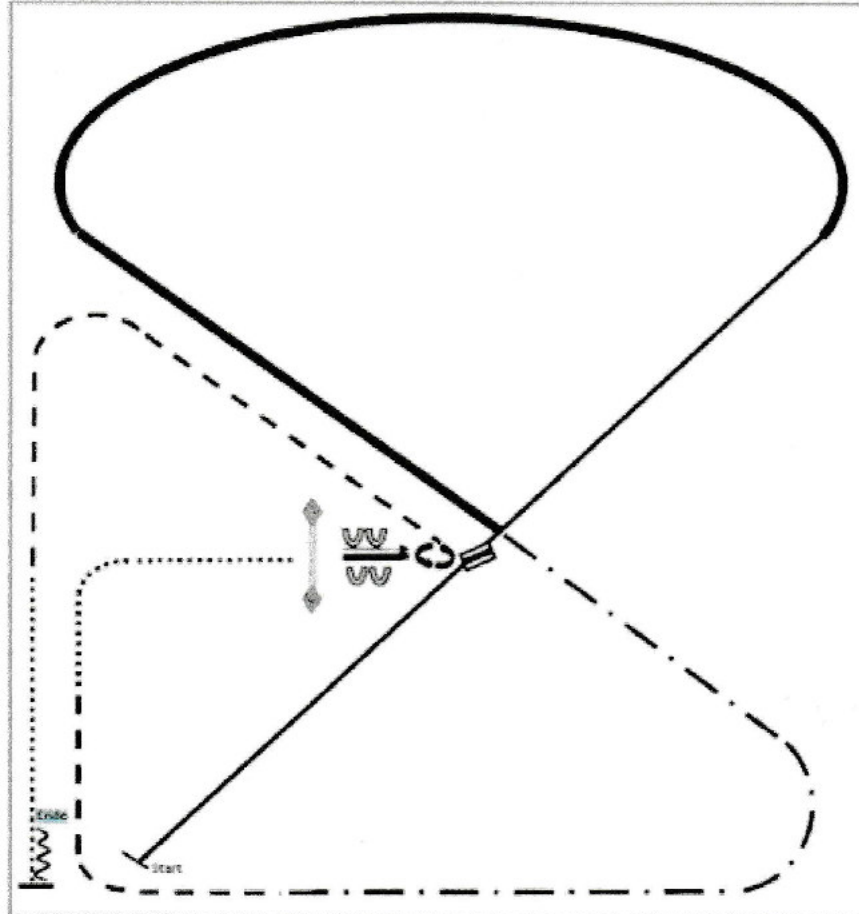

1. Lope right lead
2. Change leads
3. Lope left lead
4. Ext. Lope left lead
5. Ext. Trot
6. Trot
7. Walk
8. Gate right hand push
9. Sidepass left
10. Turn left 270°
11. Trot
12. Walk
13. Stop, Back

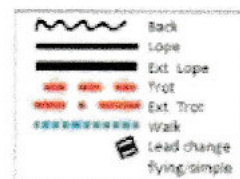

Stand 12/2017

Pattern RR #6: LK 1/2 A jun.
Arenagröße: mind. 20x40m

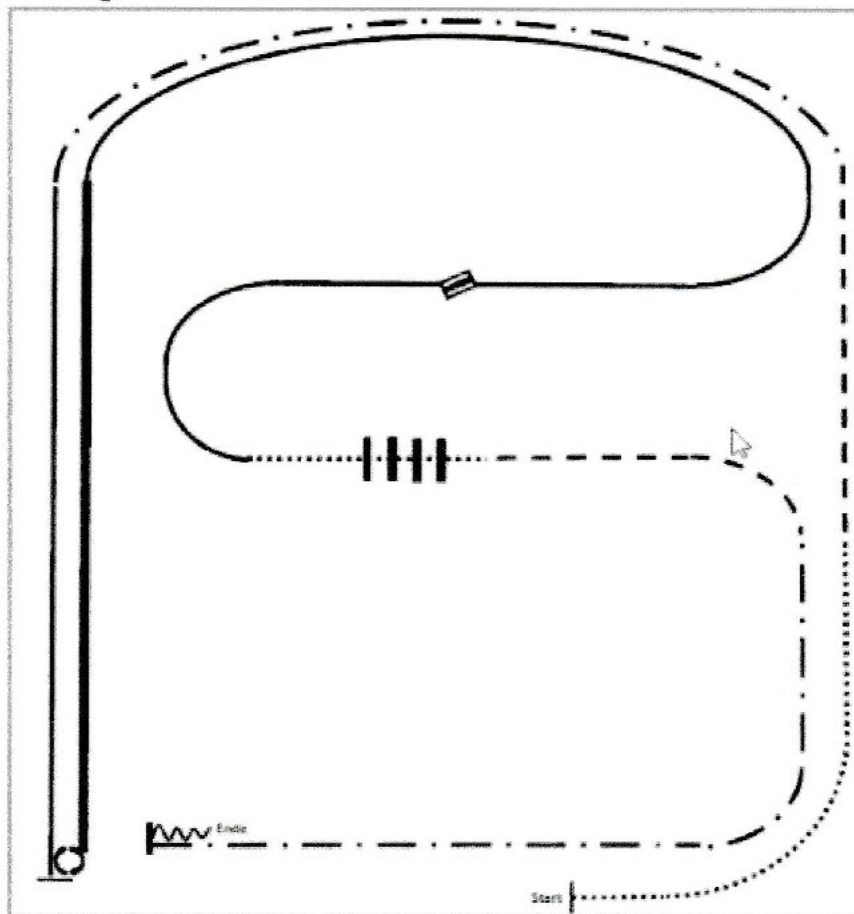

1. Walk
2. Trot
3. Ext. Trot
4. Lope left lead
5. Stop, turn right 540°
6. Ext. Lope right lead
7. Lope right lead
8. Change leads. Lope left lead
9. Walk
10. Walk over
11. Trot
12. Ext. Trot
13. Stop, Back

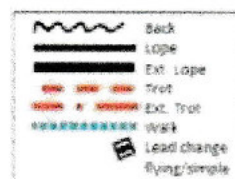

Stand 12/2017

Pattern RR #5: LK 1/2 A/B jun. Quali
Arenagröße: mind. 20x40m

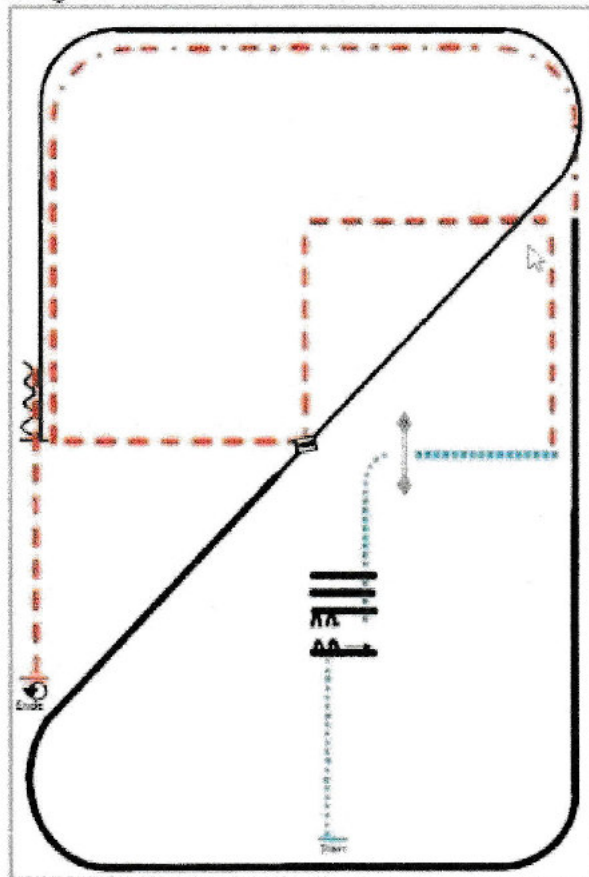

- 1) Walk
- 2) Walk in, sidepass right, walk over
- 3) Gate, walk.
- 4) Trot corners through the center of the arena.
- 5) Extended trot around the end of the arena.
- 6) Extended lope right lead.
lope right lead
- 7) Leadchange in the center of the arena.
- 8) Lope left lead.
- 9) Stop, back
- 10) Trot, stop, 360° turns each direction either way first.

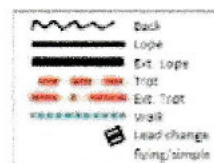

Stand 12/2017

Pattern RR #5: LK 1/2 A/B sen. Quali
Arenagröße: mind. 20x40m

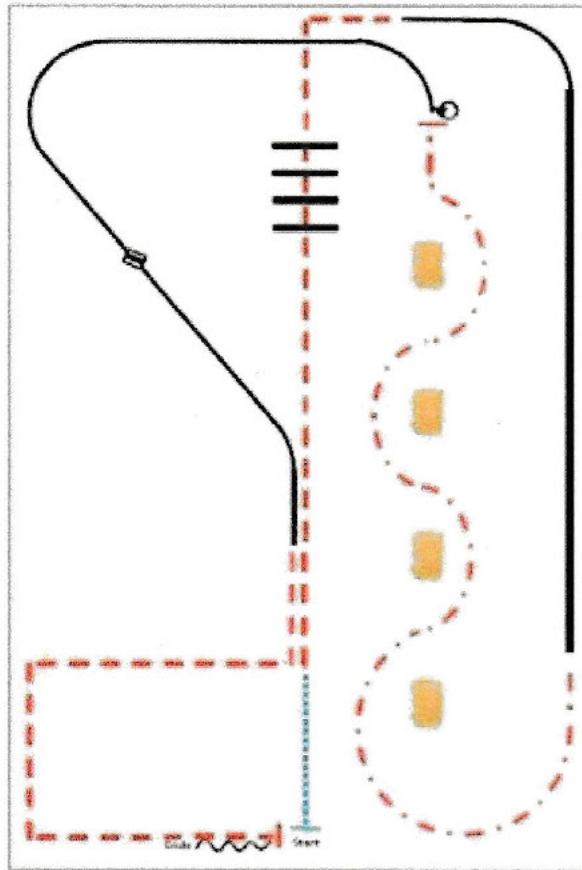

- 1) Walk.
- 2) Trot.
- 3) Trot over.
- 4) Lope right lead, extended lope.
- 5) Extended trot serpentines.
- 6) Stop, 360° turn seach direction either way first.
- 7) Lope left lead.
- 8) Leadchange.
- 9) Lope right lead.
- 10) Trot corners.
- 11) Stop, back.

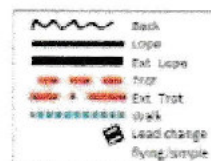

WI
We