

Zeitplan EWU-Turnier: C Norderstedt Wittmoor Ranch

Veranstaltungstag: Samstag, 06.10.2018

Beginn Prüfung	Prüfungsbezeichnung	Dauer	Ende	Starts
07:00	Öffnung Meldestelle / Freies Abreiten	01:00	08:00	
08:00	LK 3A SSH Showmanship at Halter	00:15	08:15	3
08:15	LK 1-3 B SSH Showmanship at Halter	00:15	08:30	3
08:30	LK 1/2 A SSH Showmanship at Halter	00:20	08:50	6
08:50	LK 3A TH Trail	00:45	09:35	13
09:35	LK 2/3 B TH Trail	00:20	09:55	4
09:55	LK 2A TH Trail	00:30	10:25	7
10:25	LK 1A TH Trail	00:35	11:00	9
11:00	LK 3A RN Reining	00:25	11:25	4
11:25	LK 2/3 B WHS Western Horsemanship	00:15	11:40	5
11:40	LK 2A WHS Western Horsemanship	00:25	12:05	10
12:05	LK 1A WHS Western Horsemanship	00:20	12:25	8
12:25	Sonderprüfung SO Ranch Trail LK 1-3 A	00:25	12:50	5
12:50	Pause	00:30	13:20	
13:20	LK 3-5 H&DTH Horse & Dog Trail	00:20	13:40	4
13:40	LK 1/2 H&DTH Horse & Dog Trail	00:15	13:55	2
13:55	LK 3A WHS Western Horsemanship	00:35	14:30	15
14:30	LK 3A WPL Western Pleasure	00:20	14:50	13
14:50	LK 2/3 B WPL Western Pleasure	00:15	15:05	5
15:05	LK 2A WPL Western Pleasure	00:15	15:20	8
15:20	LK 1A WPL Western Pleasure	00:15	15:35	6
15:35	LK 3A RR Ranch Riding	00:40	16:15	17
16:15	LK 2/3 B RR Ranch Riding	00:15	16:30	5
16:30	LK 2A RR Ranch Riding	00:25	16:55	10
16:55	LK 1A RR Ranch Riding	00:25	17:20	10
17:20	LK 1/2 RN Reining	00:40	18:00	7
Anschl.	LK 1-3 WR Western Riding	00:25		8
Anschl.	LK 1/2 sen SUHO Senior Superhorse	00:25		4

Veranstaltungstag: Sonntag, 07.10.2018

Beginn Prüfung	Prüfungsbezeichnung	Dauer	Ende	Starts
07:00	Öffnung Meldestelle / Freies Abreiten	01:00	08:00	
08:00	LK 4/5 B SSH Showmanship at Halter	00:10	08:10	2
08:10	LK 4/5 A SSH Showmanship at Halter	00:10	08:15	2
08:15	Sonderprüfung SO Showmanship ab 15 Jahre	00:05	08:20	1
08:20	LK 5A TH Trail	00:25	08:50	8
08:50	LK 4 TH Trail	00:25	09:15	7
09:15	WT Trail Walk Trot Trail ab 15 Jahre	00:15	09:30	3
09:30	WT Trail Walk Trot Trail bis 14 Jahre	00:20	09:50	4
09:50	Sonderprüfung SO Halsring Trail	00:25	10:15	4
10:15	Sonderprüfung SO Trail in Hand	00:30	10:45	6
10:45	LK 4/5 B WPL Western Pleasure	00:20	11:05	6
11:05	LK 5A WPL Western Pleasure	00:20	11:25	6
11:25	LK 4A WPL Western Pleasure	00:35	12:00	10
12:00	Pause	00:30	12:30	
12:30	Sonderprüfung SO Ranch Trail LK 4/5 A	00:30	13:00	5
13:00	Sonderprüfung SO Naturtrail	00:55	13:55	10
13:55	WT Pleasure Walk Trot Pleasure ab 15 Jahre	00:15	14:10	6
14:10	WT Pleasure Walk Trot Pleasure bis 14 Jahre	00:15	14:25	4
14:25	FZ Führzügelklasse	00:15	14:40	3
14:40	LK 4/5 B WHS Western Horsemanship	00:20	15:00	6
15:00	LK 5A WHS Western Horsemanship	00:20	15:20	7
15:20	LK 4A WHS Western Horsemanship	00:25	15:45	9
15:45	WT Horsemanship Walk Trot Horsemanship ab 15 Jahre	00:15	16:00	5
16:00	WT Horsemanship Walk Trot Horsemanship bis 14 Jahre	00:15		5
Anschl.	LK 4/5 B RR Ranch Riding	00:15		5
Anschl.	LK 4/5 A RR Ranch Riding	00:40		16
Anschl.	LK 4 RN Reining	00:25		5

Showmanship at Halter LK 3 A + 1-33

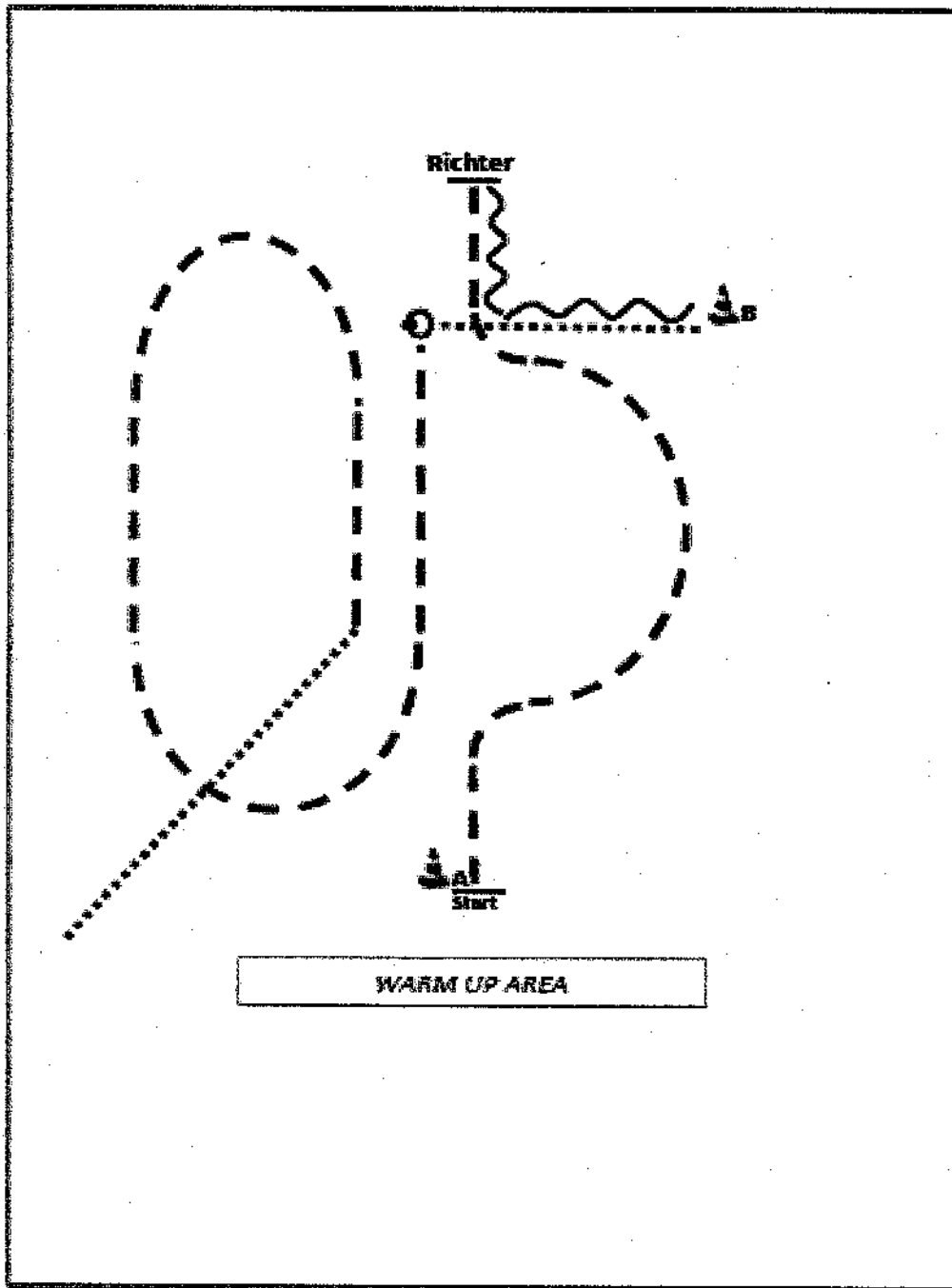

Be ready at A (short set up = Aufstellung)

1. Trot, stop.
2. Set up
3. Back to B, Walk, stop.
4. Turn 270°.
5. Trot, Walk out (kein Anhalten erforderlich).

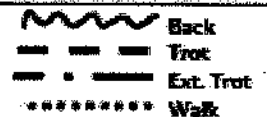

SHOWMANSHIP AT HALTER LK1A, LK2A

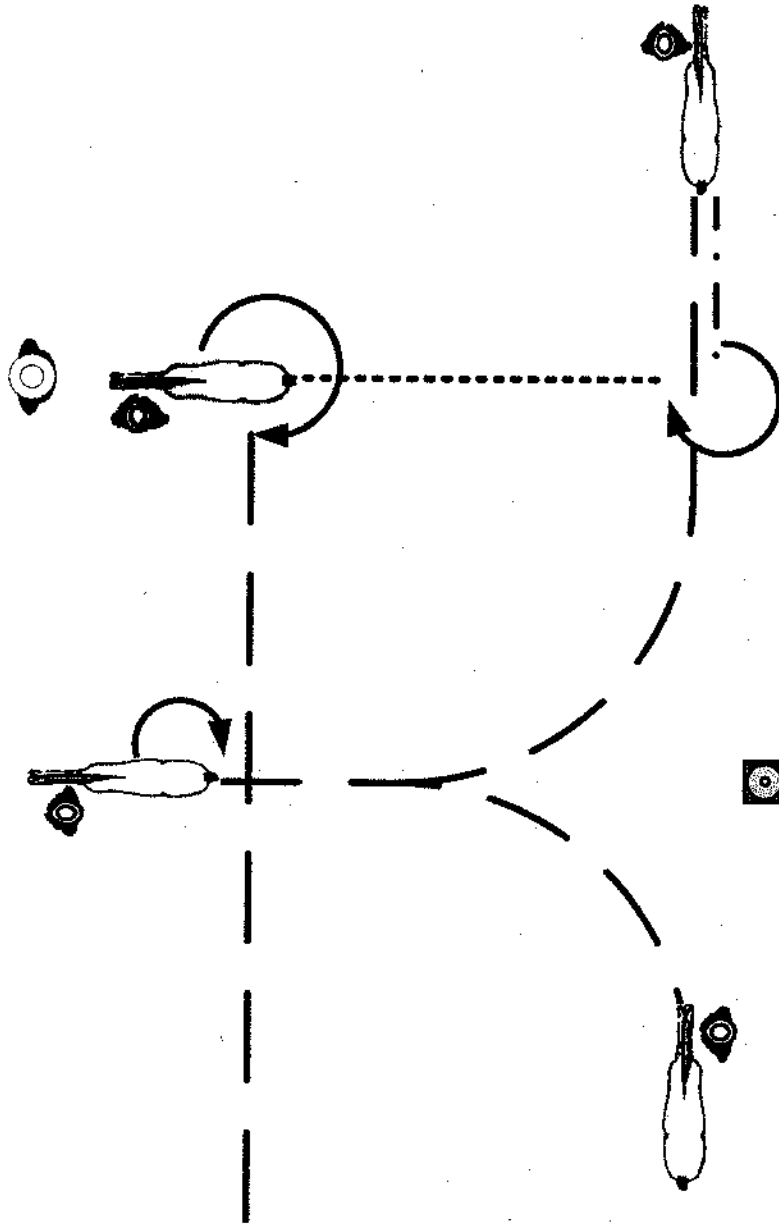

1. Setup, Jog
2. Stop, Turn $\frac{1}{2}$ right
3. Jog
4. Stop, Backup
5. Turn $\frac{3}{4}$ right, walk to judge
6. Setup for inspection
7. Turn $\frac{3}{4}$ right, Jog to warm up area

- Walk
- — — — — Jog
- · - · - · - · Extended Jog
- Lope
- - - - - Backup
- ↻ ↑ ↻ Sidepass

Trail Horse LK 3A + 2/3B

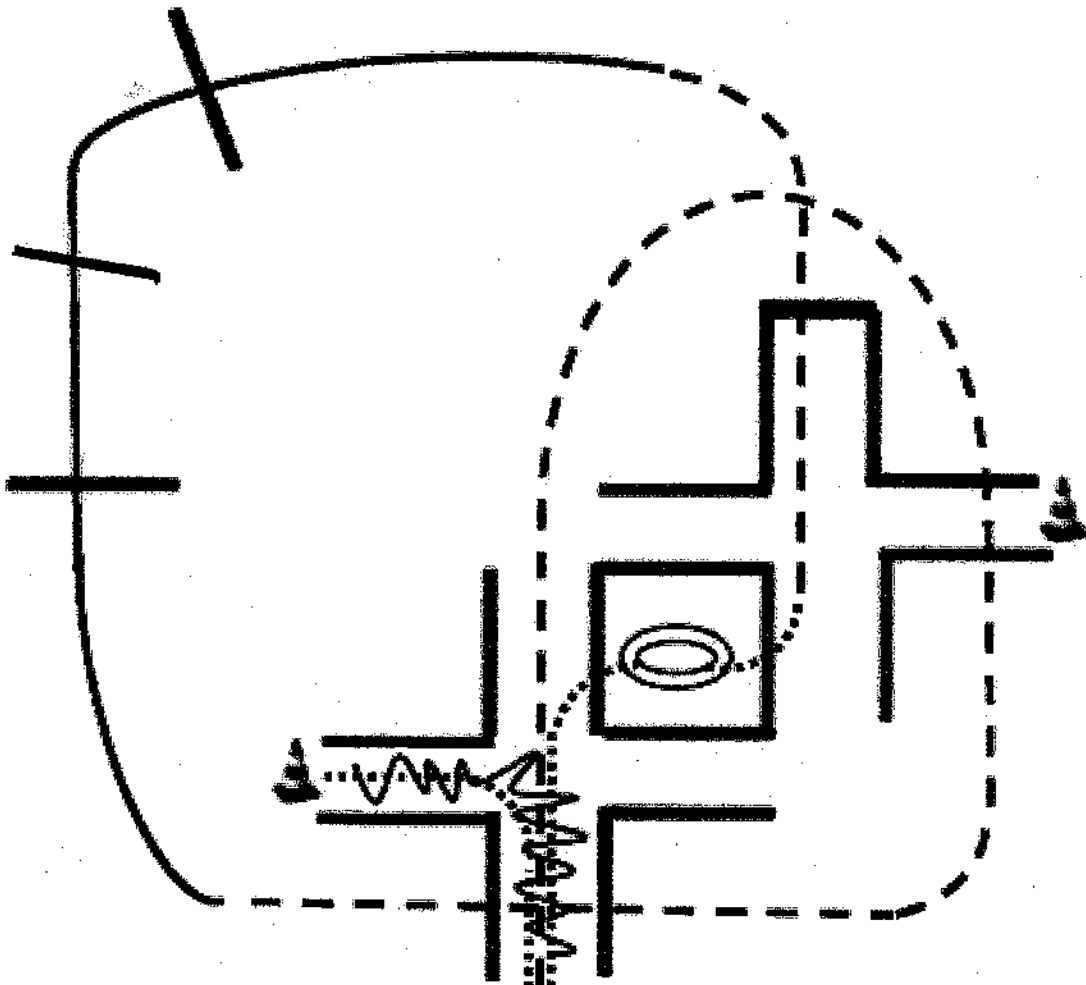

1. Brücke
2. Jog over
3. Lope over
4. Jog, Walk, Drehung link o. rechts 360°
5. Walk, Back
6. Walk, Jog over
7. Tor

MW	Back
=====	Lope
---	Jog
.....	Walk

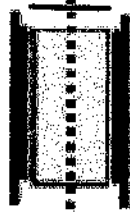

Start





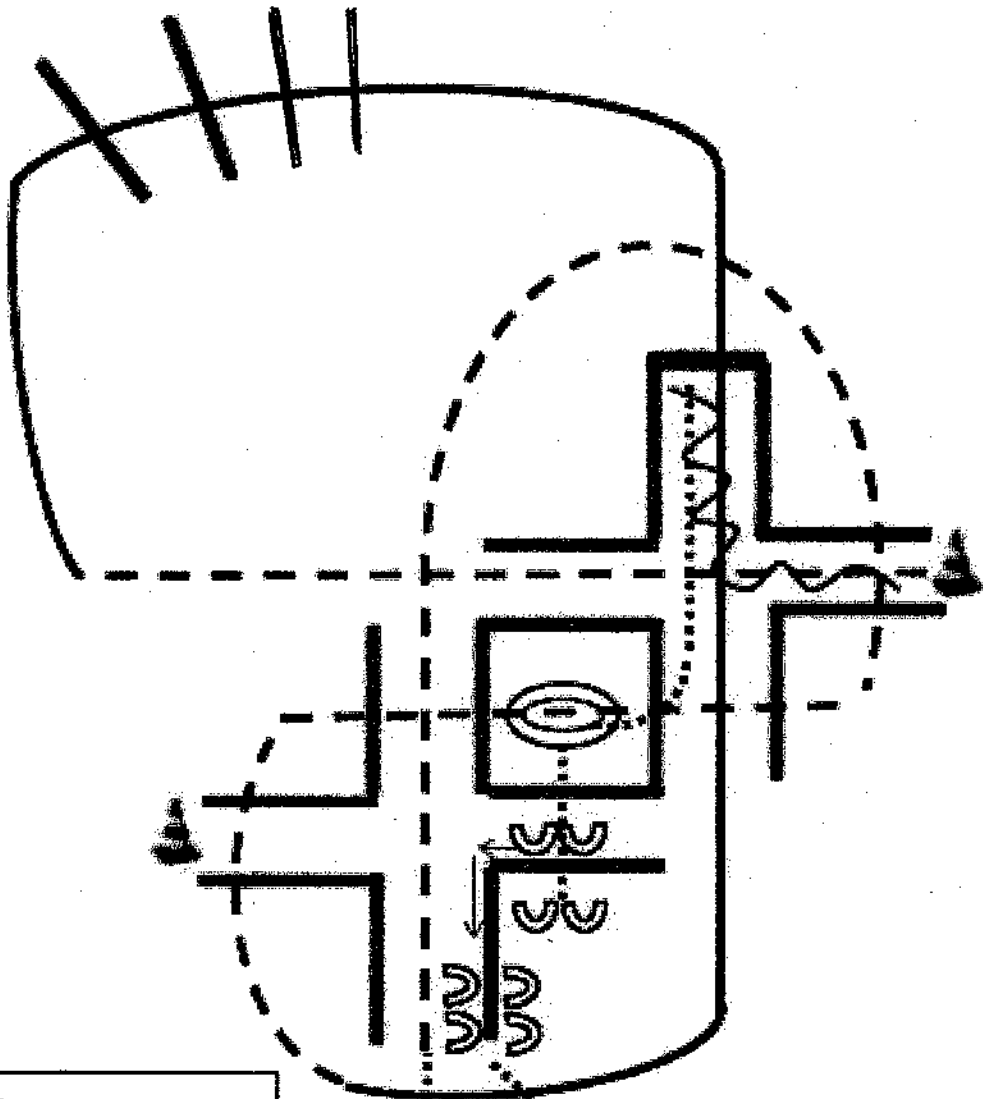

Ende

Trail Horse LK 1/2 A



1. Brücke
2. Jog over
3. Lope over
4. Jog, Back
5. Walk, Drehung links 45°
6. Walk, Sidepass rechts
7. Walk over
8. Tor

	Back
	Lope
	Jog
	Walk

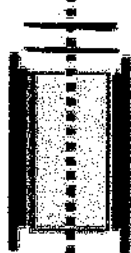

Start

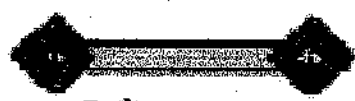

Ende

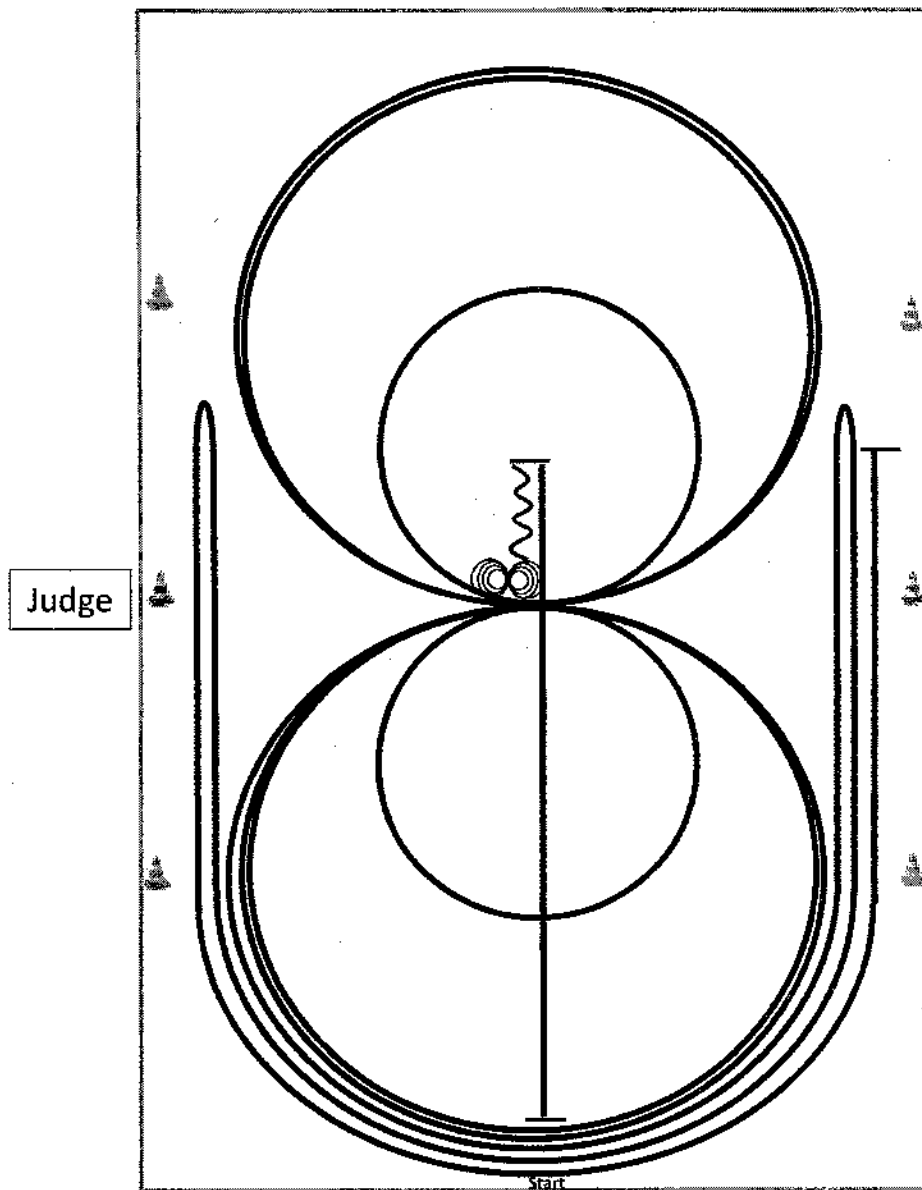

- | | |
|--|-----------|
| | Rückwärts |
| | Galopp |
| | Trab |
- 1) Run down auf der Mittellinie, sliding stop hinter dem **Mittelmarker**, Rückwärtsrichten bis zur Mitte der Bahn oder mind. 3m, verharren.
 - 2) 4 Spins **rechts**, verharren.
 - 3) 4¼ Spins **links**, verharren.
 - 4) 3 Zirkel Galopp (**links**), **1.klein** und langsam, 2.+3.groß und schnell, Galoppwechsel bei X.
 - 5) 3 Zirkel Galopp (**rechts**), **1.klein** und langsam, 2.+3.groß und schnell, Galoppwechsel bei X.
 - 6) Galopp (**links**) auf dem Zirkel, der nicht geschlossen wird, run down entlang der langen Seite, sliding stop mind. 6m von der Bande entfernt hinter dem **Mittelmarker**, rollback **rechts**, kein Verharren.
 - 7) Galopp (**rechts**) auf dem Zirkel, der nicht geschlossen wird, run down entlang der langen Seite, sliding stop mind. 6m von der Bande entfernt hinter dem **Mittelmarker**, rollback **links**, kein Verharren.
 - 8) Galopp (**links**) auf dem Zirkel, der nicht geschlossen wird, run down entlang der langen Seite, sliding stop mind. 6m von der Bande entfernt hinter dem **Mittelmarker**, verharren.



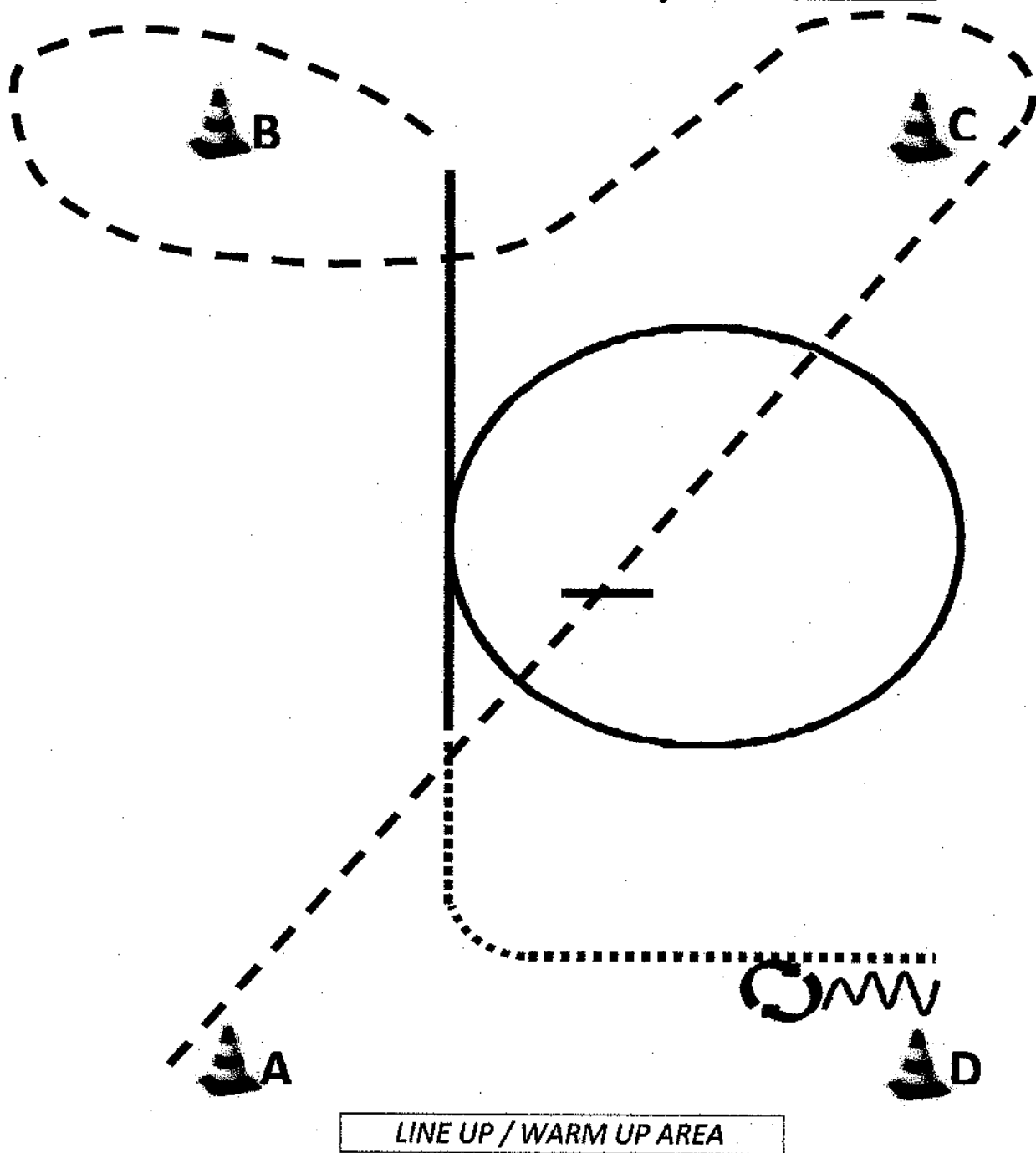

Der Reiter muss das Kopfstück zur Gebisskontrolle vor dem Richter abnehmen.

Western Horsemanship LK 3/2 B



LINE UP / WARM UP AREA

1. Aus dem Stand A bis C Jog, (zwischen A und C kurz Stop), Jog Slalom um C und B
2. zwischen B und C Linksgalopp, Links-Lope-Volte
3. Übergang Walk, bis D, Stop, mind. eine Pferdelänge rückwärts, HHW 360° rechts oder links
Im Walk zum Line up/warm up



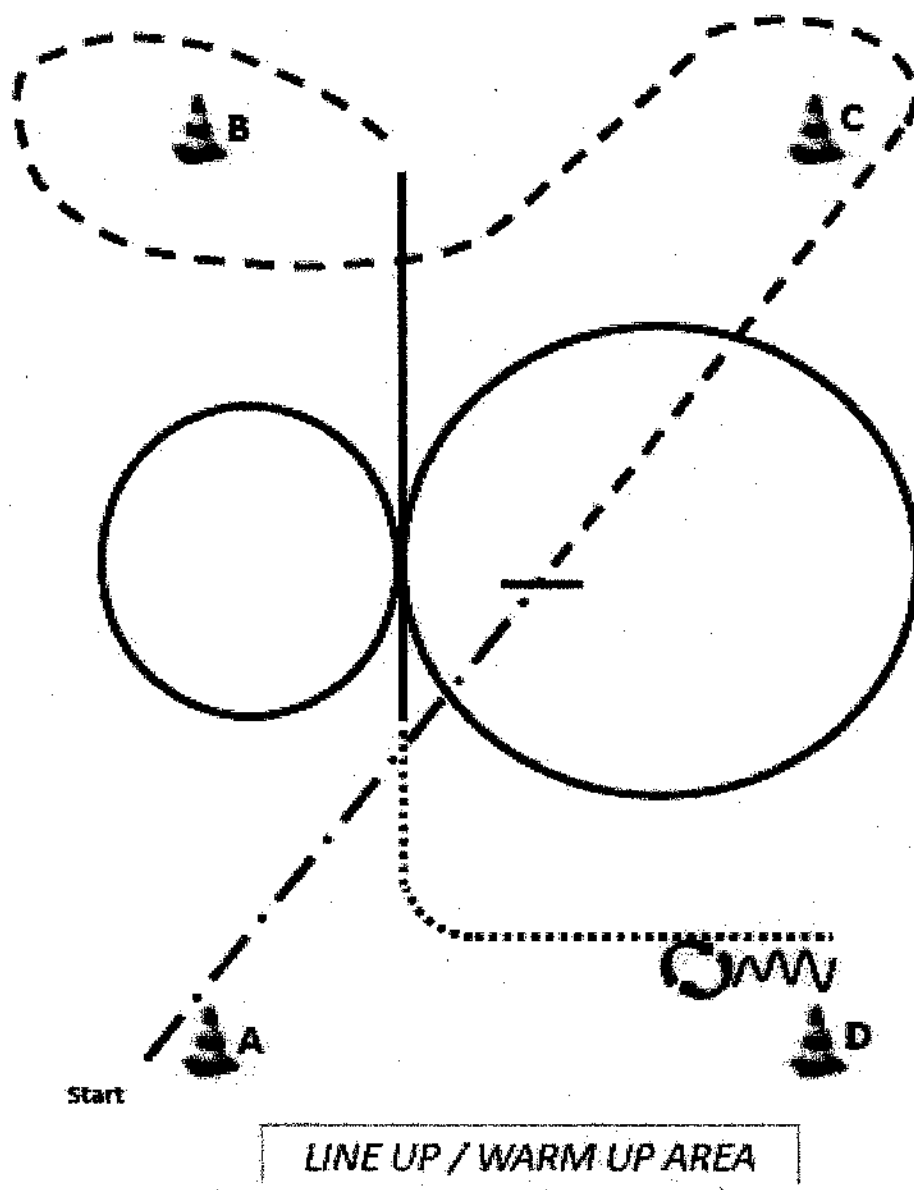

	Back
	Lope
	Jog
	Ext. Jog
	Walk

Western Horsemanship LK 1/2 A



1. Aus dem Stand A bis C ext. Jog, (zw. A und C kurz stop), Jog Slalom um C und B
2. zw. B und C Linksgalopp, große Links-Lope-Volte, (einf. o. flieg. Wechs), kleine Rechts-Lope-Volte
3. Übergang Walk, bis D, stopp, mind. Eine Pferdelänge rückwärts, HHW 360° rechts oder links

Im Walk zum Line Up / warm up

	Back Lope
	Jog
	Ext. Jog
	Walk

Ranch Trail LK 1-3

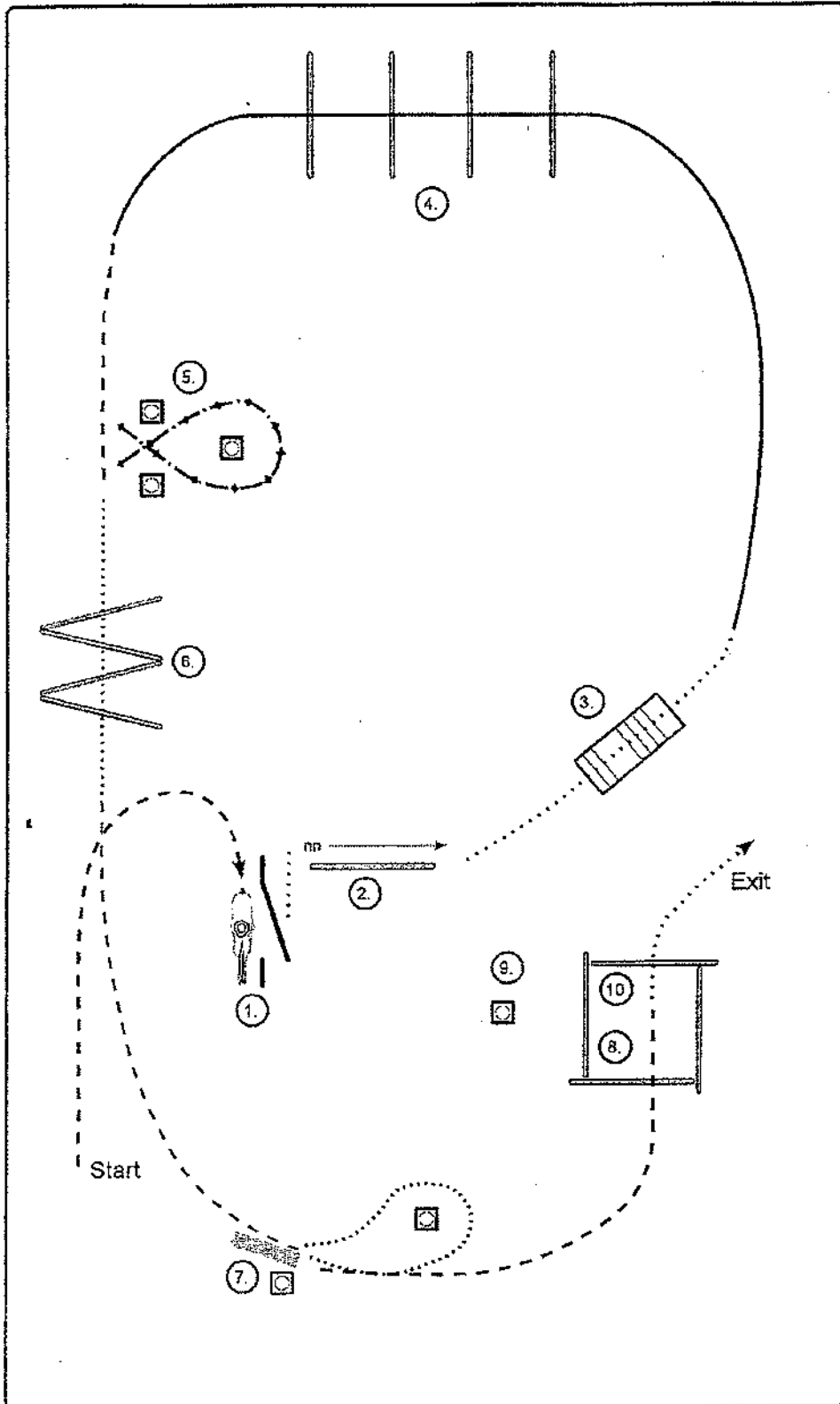

1. Tor
2. Seitwärts rechts
3. Brücke
4. Lope Over
5. Back Up
6. Walk Over
7. Log Drag
8. Ground Tie
9. Regenmantel anziehen
10. Aufsitzen, Walk Out

[A]	Marker
.....	Walk
- - - - -	Jog
- - - - -	ext. Jog
—————	Lope
—————	ext. Lope
←-----→	Backup
on-----→	Sidepass
-----X-----	Lead Change

Horse&Dog Trail LK 3-5 2016#2

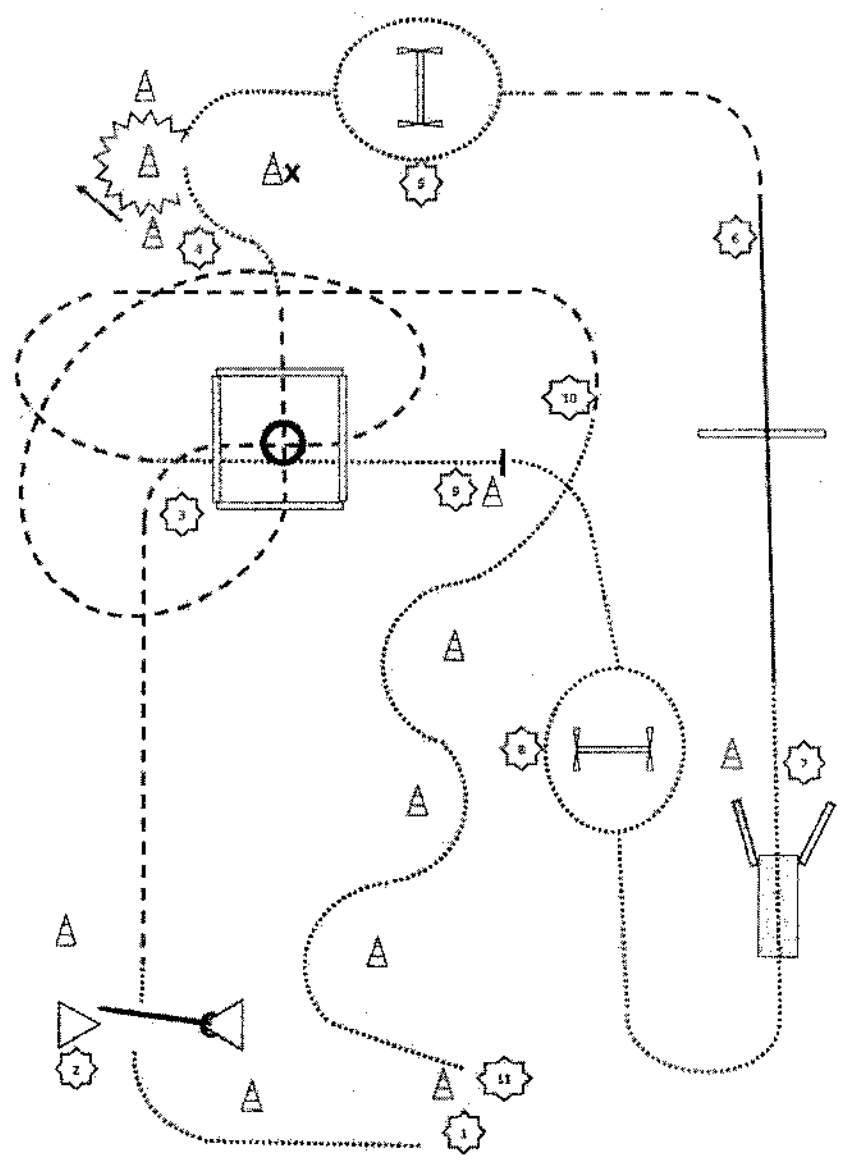

Horse & Dog Trail LK 3-5 2016#2

	Pferd & Reiter	Hund
1	An Pylone anhalten. Walk zu 2.	HUND ABLEGEN, Hund bei Fuß.
2	An Pylone halten. Tor beliebig öffnen, durchreiten, weit öffnen. Tor schließen. Walk, Jog zu 3.	Hund an Pylone ablegen. Hund durch das Tor abrufen, zur Pylone schicken, ablegen. Hund bei Fuß.
3	Jog over. Walk zu 4.	Hund bei Fuß durch Box. Hund bei Fuß.
4	Back up. Walk zu 5.	Hund an Pylone mit dem X ablegen. Hund bei Fuß.
5	Walk li. oder re. am Sprung vorbei. Jog zu 6.	Hund springt über den Sprung. Hund bei Fuß.
6	Lope over 1 Stange. Walk zu 7.	Hund bei Fuß. Hund bei Fuß.
7	Walk über die Brücke. Walk zu 8.	Hund an Pylone ablegen. Hund über die Brücke abrufen. Hund bei Fuß.
8	Walk li. oder re. am Sprung vorbei. Walk zu 9.	Hund springt über den Sprung. Hund bei Fuß.
9	An Pylone anhalten. Walk in Box, 360° Drehung, Walk out. Jog zu 10.	Hund bei Pylone ablegen. Hund durch die Box abrufen. Hund bei Fuß.
10	Walk Slalom. Walk zu 11.	Hund bei Fuß. Hund bei Fuß.
11	Anhalten, absteigen.	Hund anfeinen.

Erklärung:

Sprung sollte 20 cm bis 40 cm hoch sein
(erhöhte Stange, Cavaletti, o.ä.).

Horse & Dog Trail LK 1-2 2016#2

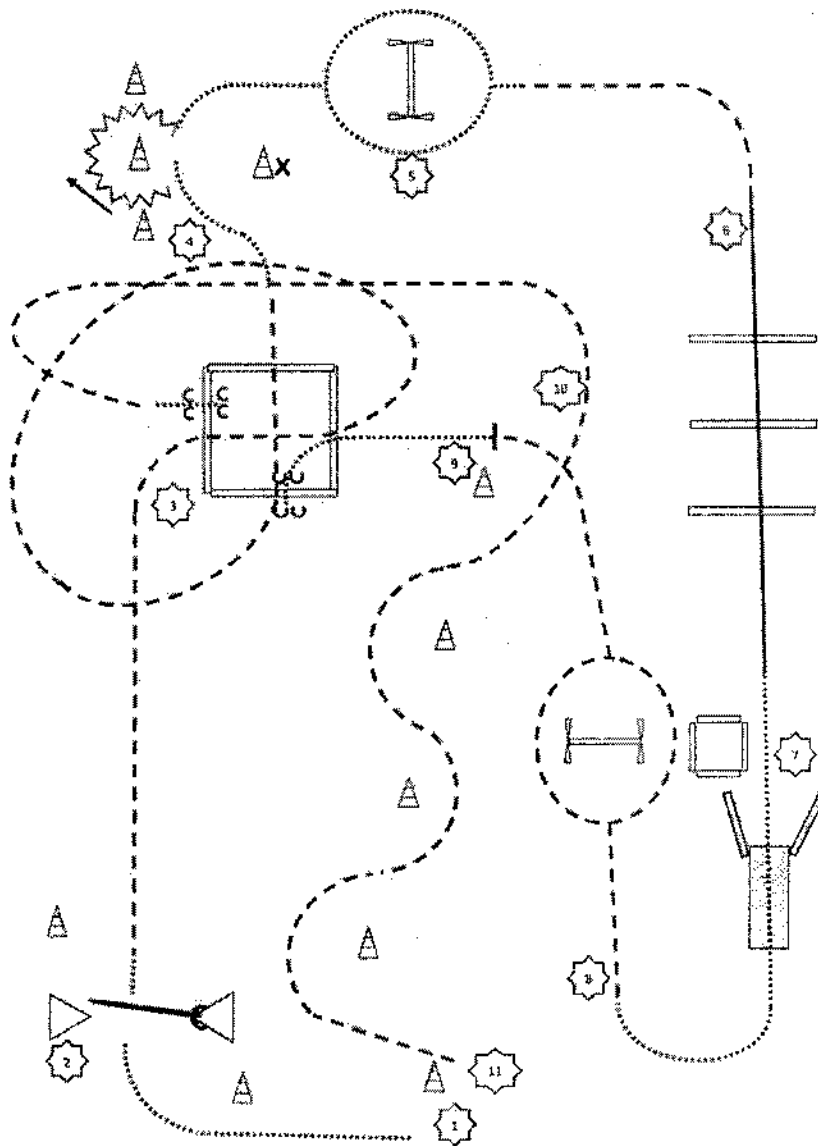

Horse & Dog Trail LK 1-2 2016#2

	Pferd & Reiter	Hund
1	An Pylone anhalten, Walk zu 2.	Hund ableinen. Hund bei Fuß.
2	Tor rückwärts öffnen, Tor schließen. Walk, Jog zu 3.	Hund an Pylone ablegen. Hund durch das Tor abrufen, zur Pylone schicken, ablegen. Hund bei Fuß.
3	Jog over. Walk zu 4.	Hund bei Fuß durch Box. Hund bei Fuß.
4	Back up. Walk zu 5.	Hund an Pylone mit dem X ablegen. Hund bei Fuß.
5	Walk li. oder re. am Sprung vorbei. Jog zu 6.	Hund springt. Hund bei Fuß.
6	Lope over 3 Stangen. Walk zu 7.	Hund bei Fuß. Hund bei Fuß.
7	Walk über die Brücke. Walk zu 8.	Hund in Box ablegen. Hund über die Brücke abrufen. Hund bei Fuß.
8	Jog li. oder re. am Sprung vorbei. Jog zu 9.	Hund springt über den Sprung. Hund bei Fuß.
9	An Pylone anhalten. Walk over, Sidepass rechts. Walk out. Jog zu 10.	Hund bei Pylone ablegen. Hund durch die Box abrufen. Hund bei Fuß.
10	Jog Slalom. Jog zu 11.	Hund bei Fuß. Hund bei Fuß.
11	Anhalten, absteigen.	Hund anleinen.

Erklärung:
Sprung sollte 20 cm bis 40 cm hoch sein
(erhöhte Stange, Cavaletti, o.ä.).

Western Horsemanship LK3A

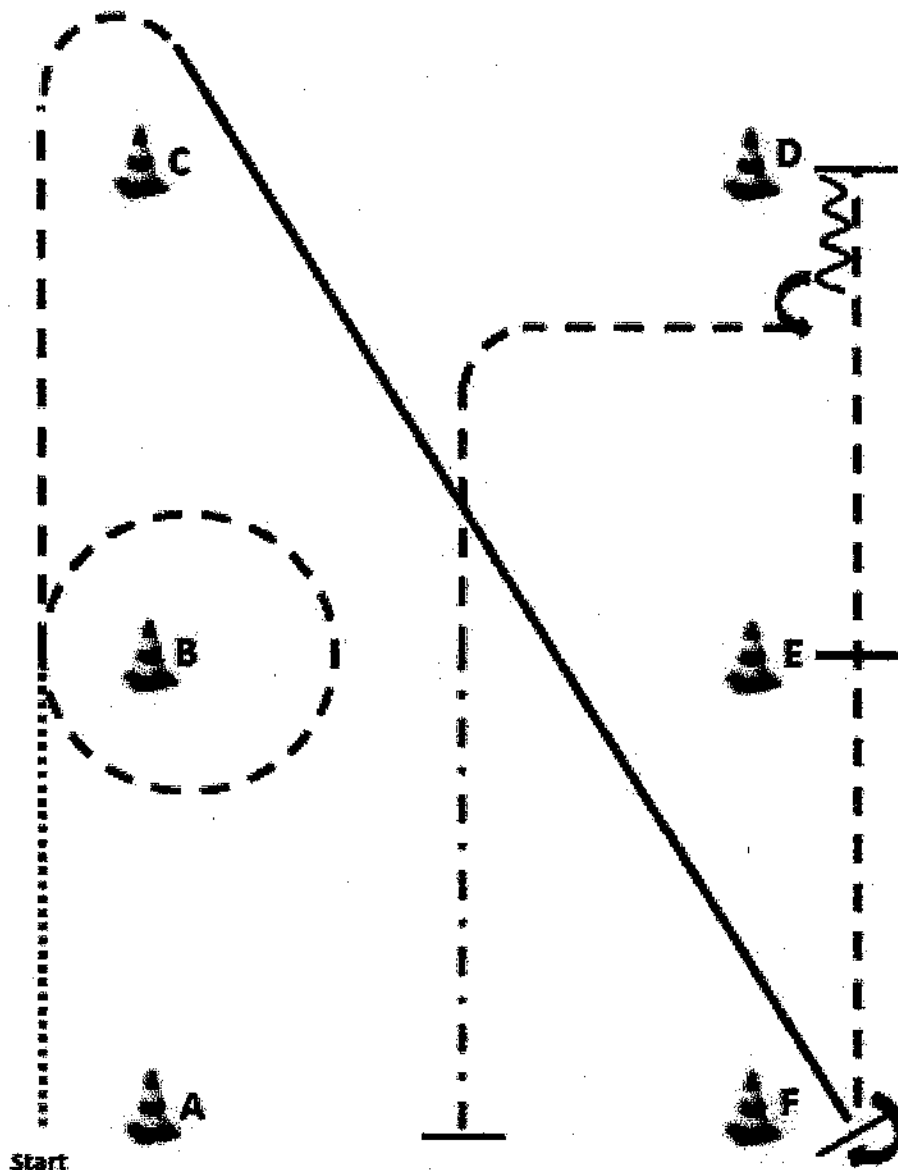

LINE UP / WARM UP AREA

1. Aus dem Stand A bis B Walk, Rechts-Jog-Volte um B, Jog bis um C, C bis F Lope (rechts oder links), Bei F Stop
 2. HHW rechts ca. 210°, F bis E Jog, bei E Stop, E bis D Jog, bei D Stop,
 3. mind. eine Pferdelänge rückwärts, HHW links 90°, Jog, zwischen B und E extended Jog, zwischen A und F Stop
- Im Walk zum Line up/warm up

	Beck
	Lope
	Jog
	Ext. Jog
	Walk

Pattern RR #3: LK2/3 **B**
 Arenagröße: mind. 20x40m

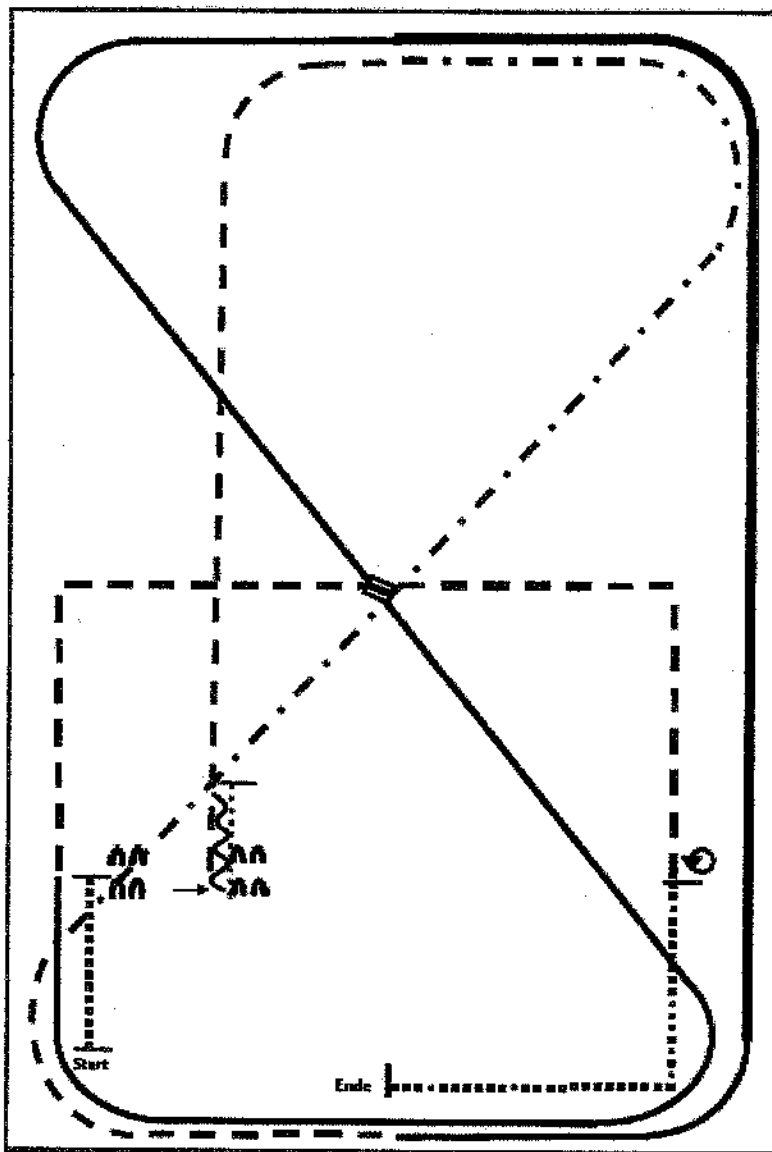

- 1) Walk, stop.
- 2) Sidepass right.
- 3) Walk, stop, back.
- 4) Trot.
- 5) Extended trot, trot.
- 6) Lope left lead.
- 7) Extended lope, lope.
- 8) Leadchange.
- 9) Lope right lead.
- 10) Trot corners.
- 11) Stop, 360° turn left or right,
- 12) walk, stop.

	Back
	Lope
	Ext. Lope
	Trot
	Ext. Trot
	Walk
	Lead change flying/simple

Pattern RR #3: LK 1/2 A/B sen. Quali
 Arenagröße: mind. 20x40m

LK 1/2

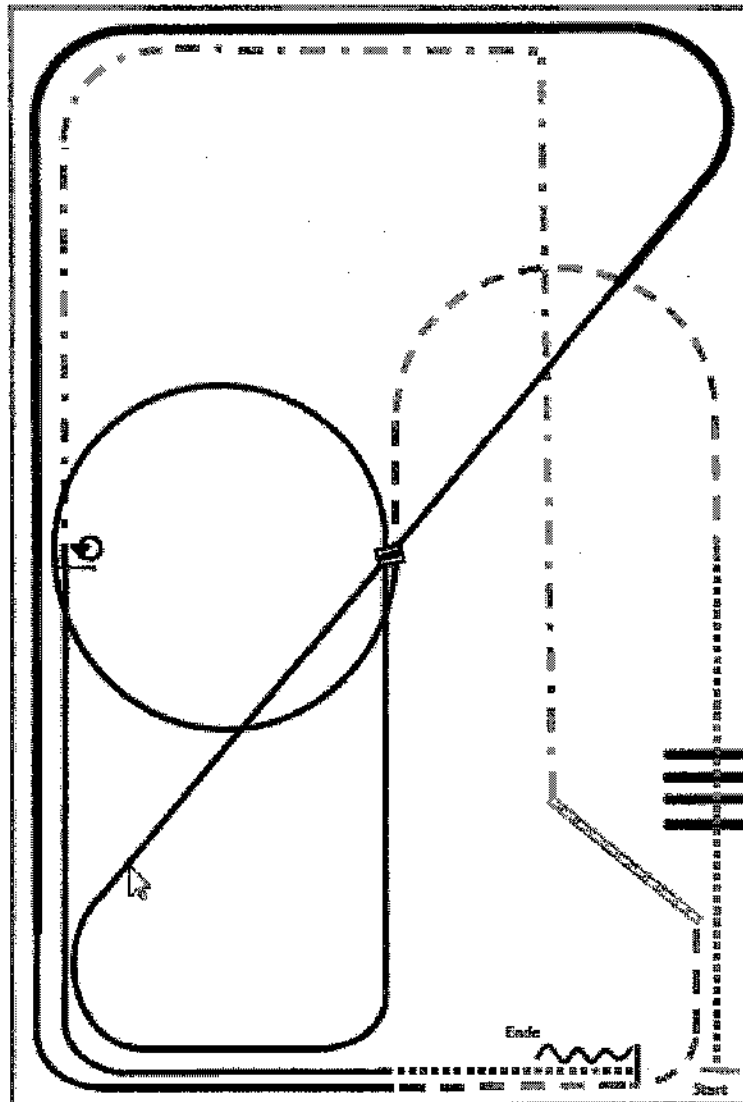

- 1) Walk.
- 2) Walkover.
- 3) Trot.
- 4) Lope right lead small circle, lope right lead.
- 5) Leadchange in the center of the arena.
- 6) Lope left lead.
- 7) Extended lope around the end of the arena and the long side, lope left lead.
- 8) Trot, trot two track left.
- 9) Extended trot.

- 10) Stop, 360° turn seach direction either way first.
- 11) Lope left lead.
- 12) Walk, stop, back.

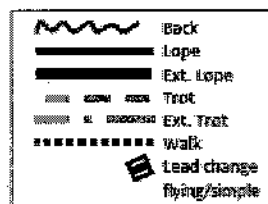

§ 7826 Reining-Pattern 2

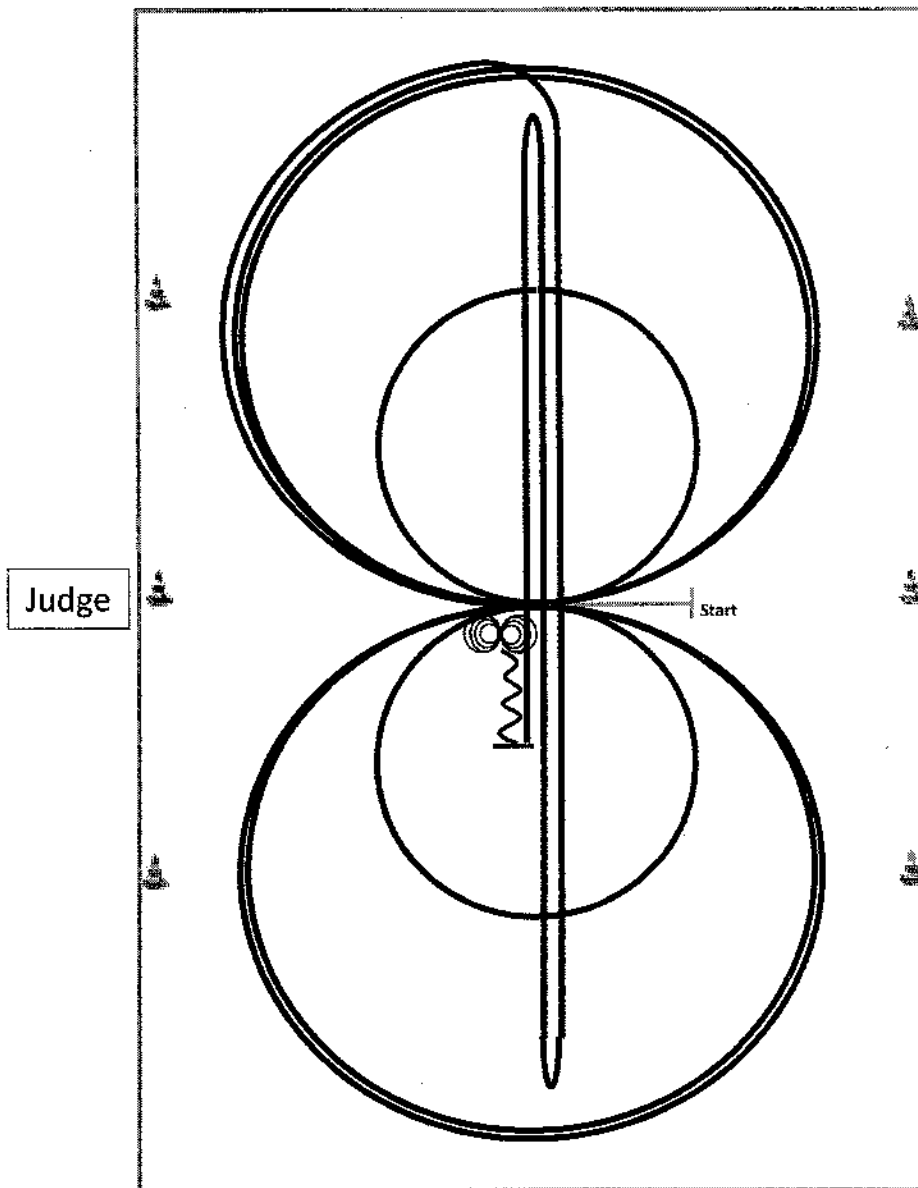

Im Schritt oder Trab zur Mitte der Bahn.

Beginn der Aufgabe aus dem Schritt oder aus dem Stand.

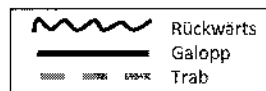

- 1) 3 Zirkel Galopp (**rechts**), **1.klein** und langsam, 2.+3.groß und schnell, Galoppwechsel bei X.
- 2) 3 Zirkel Galopp (**links**), **1.klein** und langsam, 2.+3.groß und schnell, Galoppwechsel bei X.
- 3) Galopp (**rechts**) auf dem Zirkel, der nicht geschlossen wird, run down auf der Mittellinie, sliding stop hinter dem **Endmarker**, rollback **rechts**, kein Verharren.
- 4) Run down auf der Mittellinie, sliding stop hinter dem **Endmarker**, rollback **links**, kein Verharren.
- 5) Run down auf der Mittellinie, sliding stop hinter dem **Mittelmarker**, Rückwärtsrichten bis zur Mitte der Bahn oder mind. 3m, verharren.
- 6) 4 Spins **rechts**, verharren.
- 7) 4 Spins **links**, verharren.

Der Reiter muss das Kopfstück zur Gebisskontrolle vor dem Richter abnehmen.

§ 7607 Western Riding-Pattern 6 (für junior Pferde)

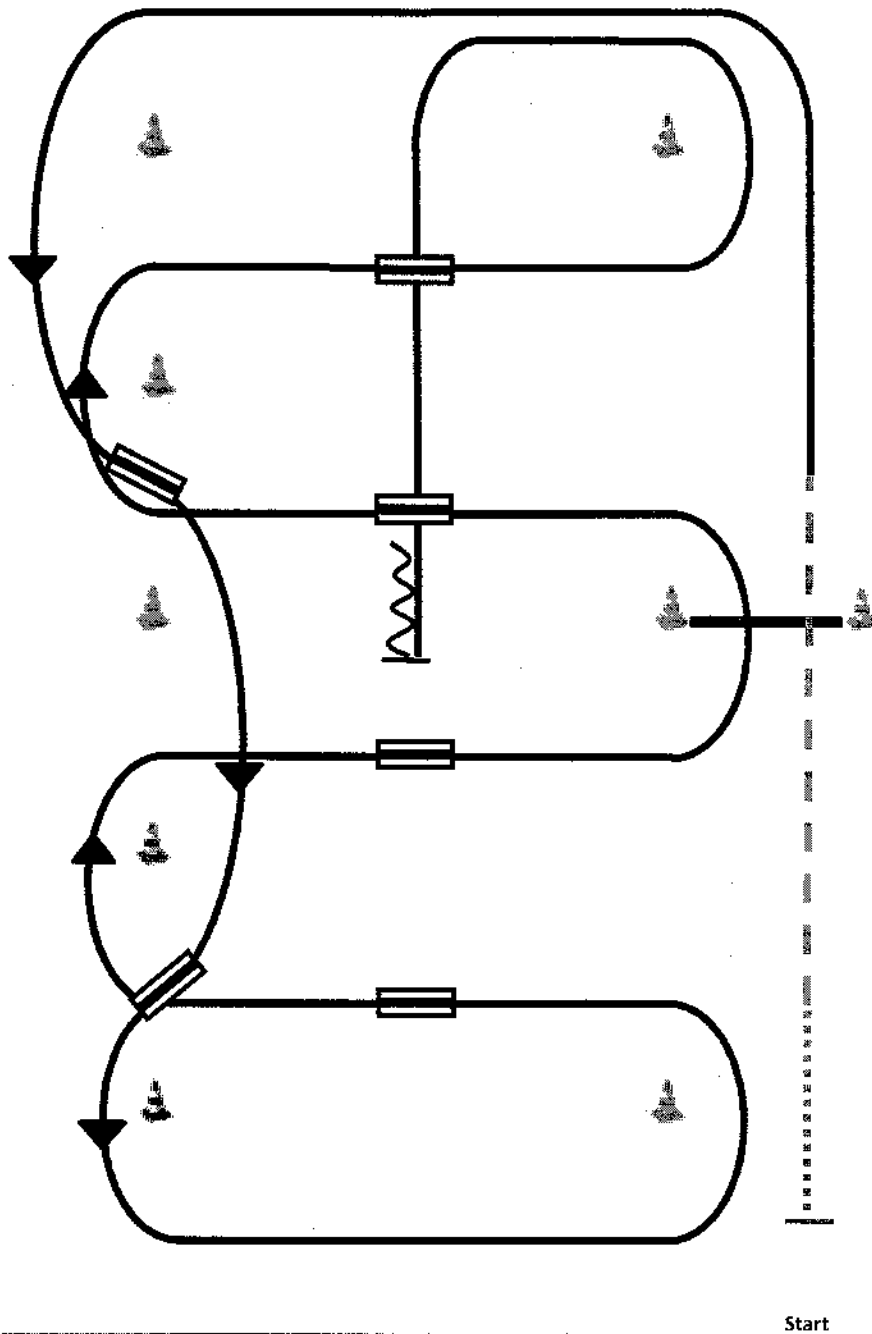

- 1) Schritt, Übergang zum Trab zwischen den ersten beiden Markern, Trab über die Stange.
- 2) Übergang zum Linksgalopp innerhalb von 9m nach der Stange, Galopp an der kurzen Seite.
- 3) 1. Galoppwechsel auf der Linie.
- 4) 2. Galoppwechsel auf der Linie.
- 5) 1. Galoppwechsel mit Seitenwechsel.
- 6) 2. Galoppwechsel mit Seitenwechsel.
- 7) Galopp über die Stange.
- 8) 3. Galoppwechsel mit Seitenwechsel.
- 9) 4. Galoppwechsel mit Seitenwechsel.
- 10) Mitte der kurzen Seite abwenden, stop auf Höhe des Mittelmarkers, Rückwärtsrichten mind. 3m.

	Rückwärts
	Galopp
	Trab
	Schritt
	Wechselzone

Pattern SUHO 2018 #1: (Empfohlen für Hallen oder Plätze ab 20x40m)

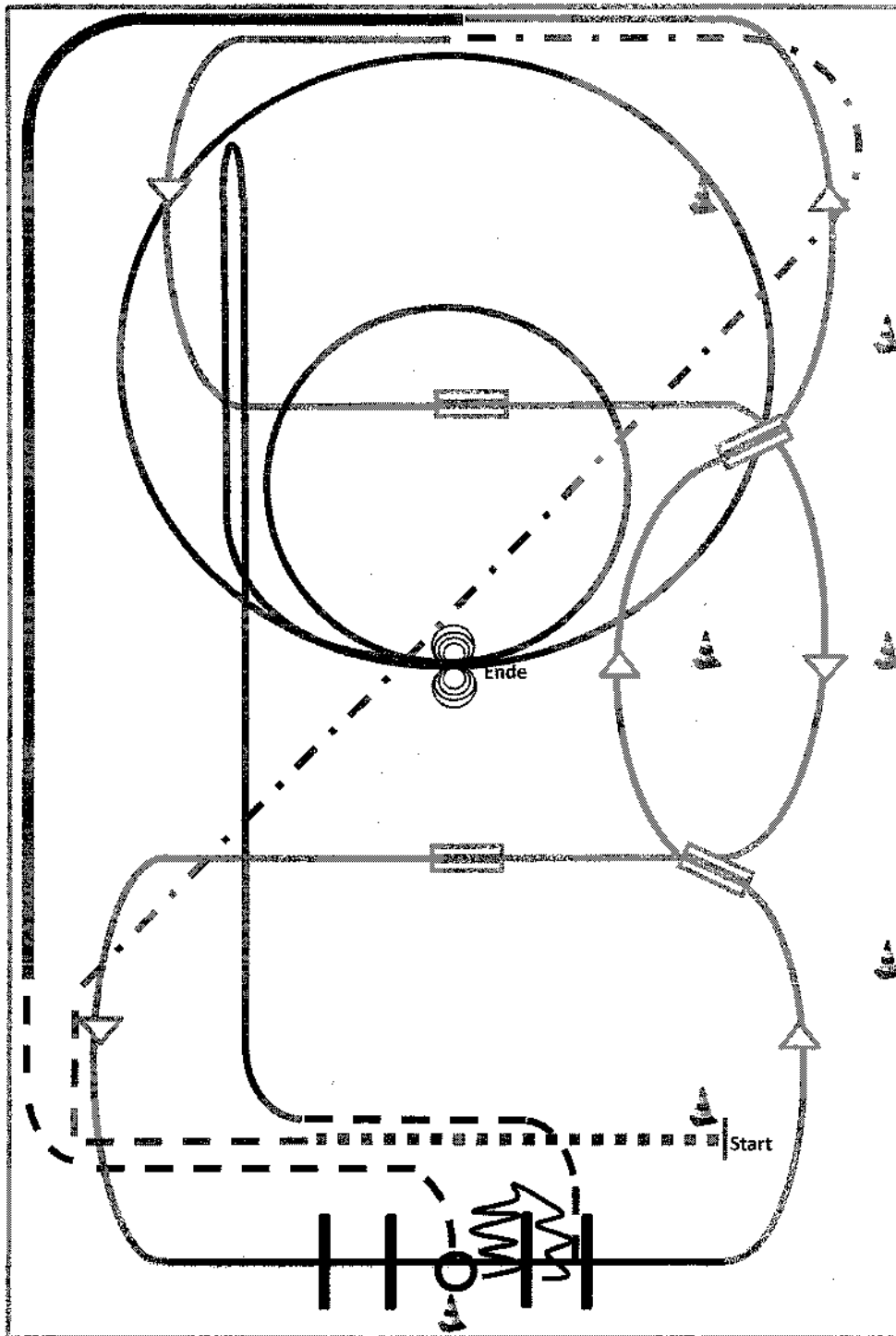

- 1) extended walk (RR)
- 2) trot, extended trot (RR)
- 3) Galoppwechsel mit Seitenwechsel (WR)
- 4) Galoppwechsel mit Seitenwechsel (WR)
- 5) lope over left lead (TH)
- 6) 2 Galoppwechsel auf der Linie (WR)
- 7) extended lope (RR)
- 8) jog, jog in, 360° turn either way (TH)
- 9) back up, jog out (TH)
- 10) Rechtsgalopp, run down entlang der langen Seite, sliding stop mind. 6m von der Bande entfernt hinter dem Mittelmarker, rollback links, kein Verharren (RN)
- 11) 2 Zirkel Galopp (links), 1 groß und schnell, 2.klein und langsam (RN)
- 12) 4 spins links, 4 spins rechts (RN)

	Back
	Lope
	Jog/Trot
	Walk
	Lead change flying/simple

Showmanship Halter LK 4A/5A 4/5B

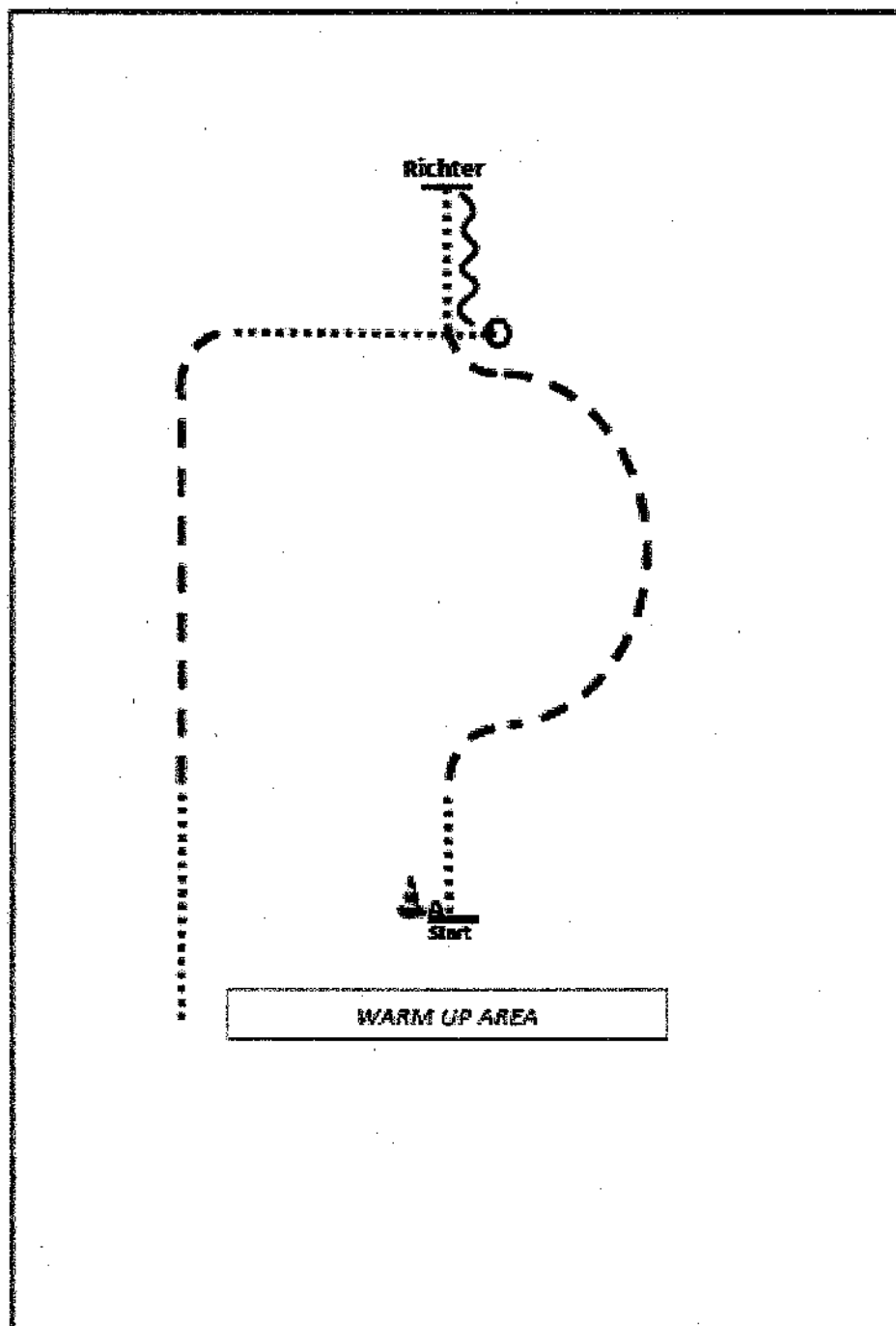

Be ready at A (short set up = Aufstellung)

1. Walk, Trot, Walk, stop.
2. Set up.
3. Back.
4. Turn 270°.
5. Walk, Trot, Walk out (kein Anhalten erforderlich).



SHOWMANSHIP AT HALTER *50 at 157.*

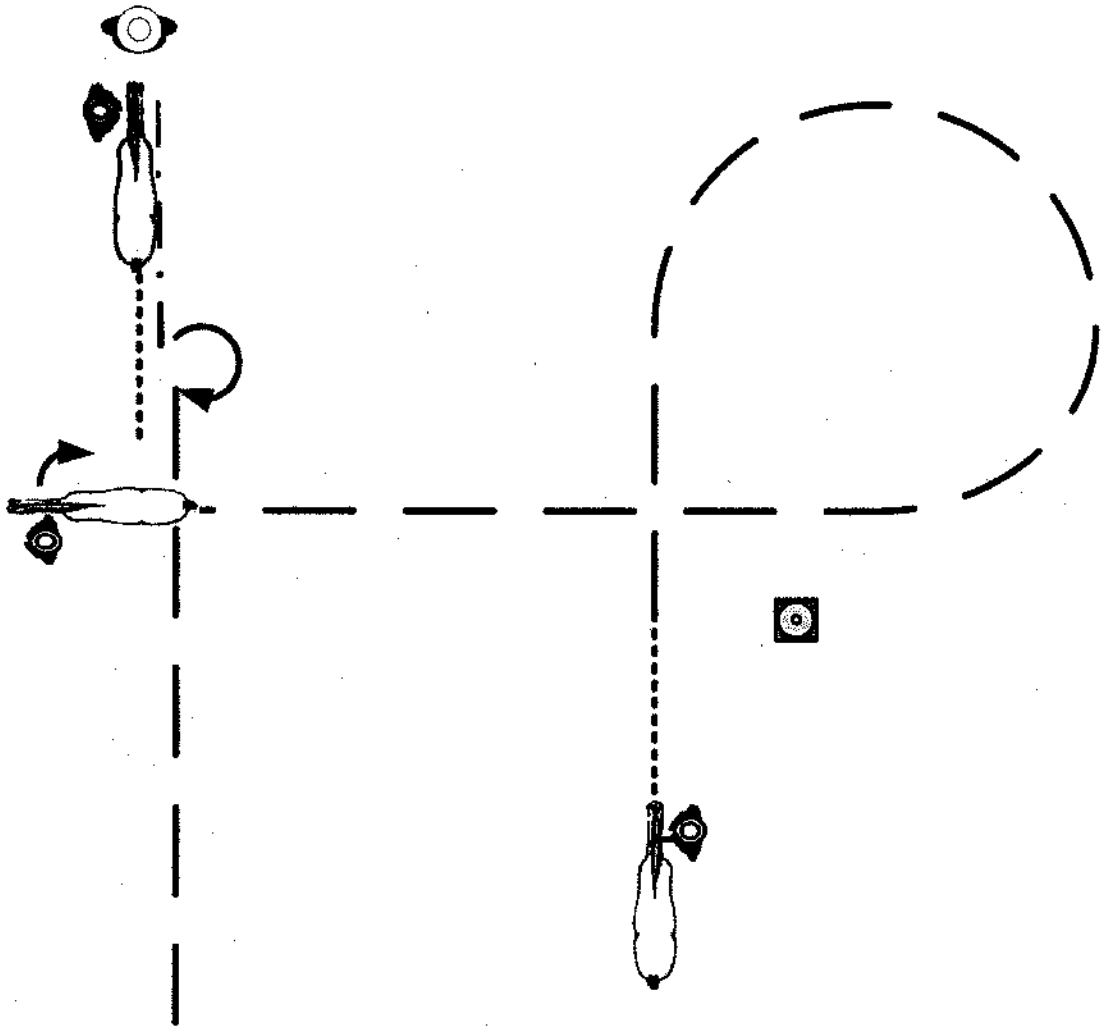

1. Walk
2. Jog, jog circle, jog
3. Stop, turn ¼ right
4. Walk to judge
5. Setup for inspection
6. Backup, Turn ½ right, Jog to warm up area

-----	Walk
— — —	Jog
- · - · -	Extended Jog
=====	Lope
- - - - -	Backup
⋈ ⋈ ⋈	Sidepass

Trail Horse LK 5A/B + 4A/B

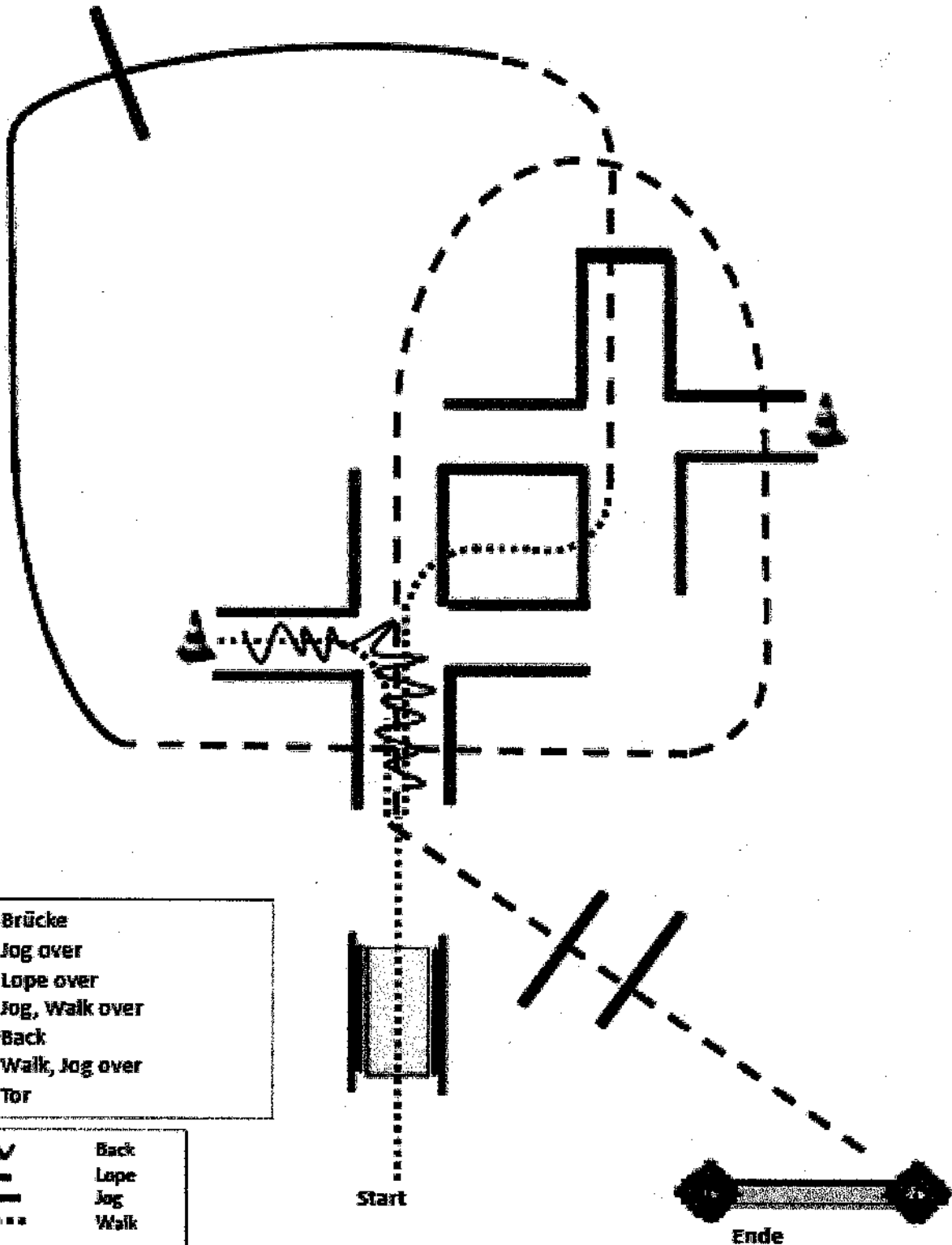

Walk-Trot Trail Horse (ALLE)

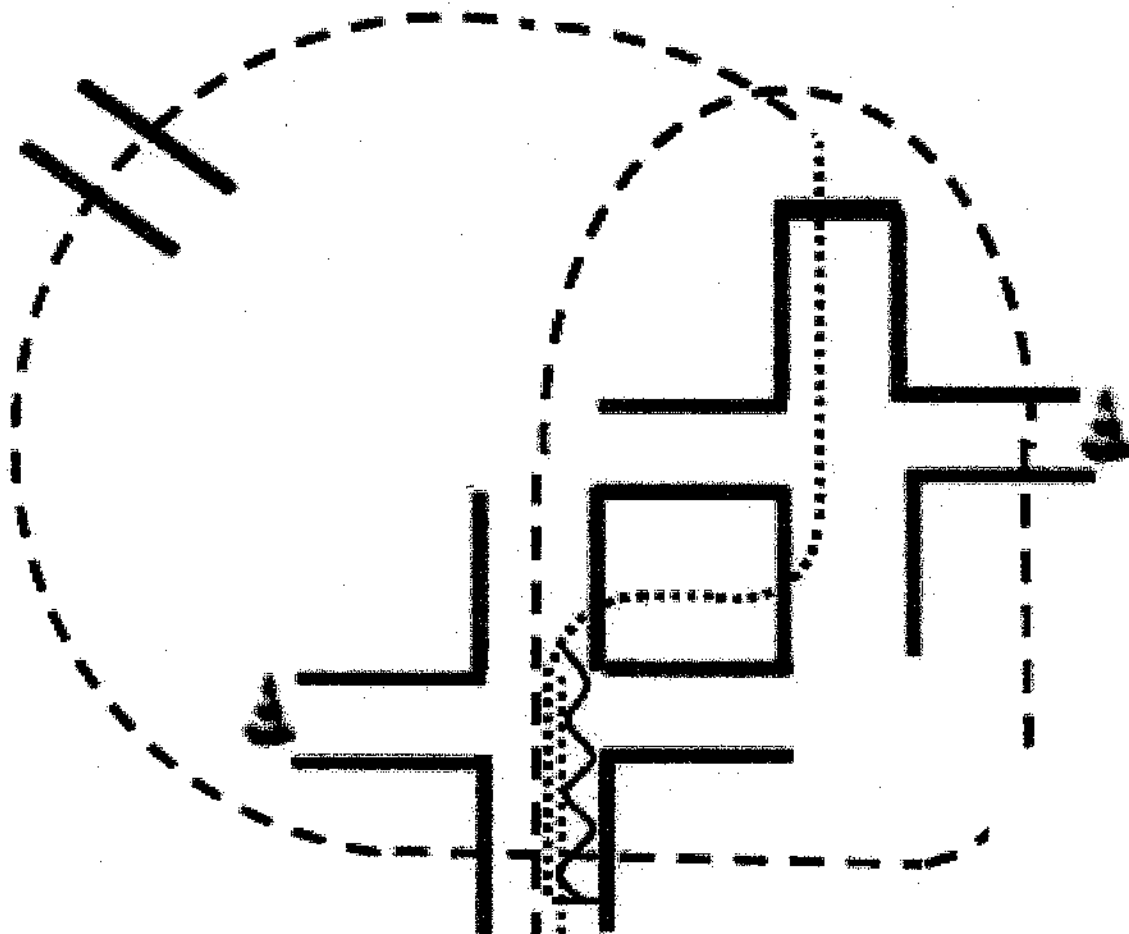

1. Brücke
2. Walk, Jog over
3. Jog over
4. Walk over
5. Stop, Back
6. Walk, Jog over
7. Walk, offenes Tor durchreiten

MW	Back
————	Lope
- - - -	Jog
.....	Walk

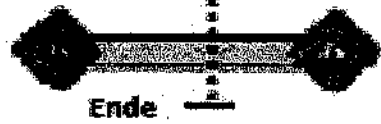

Trail Horse Halsring

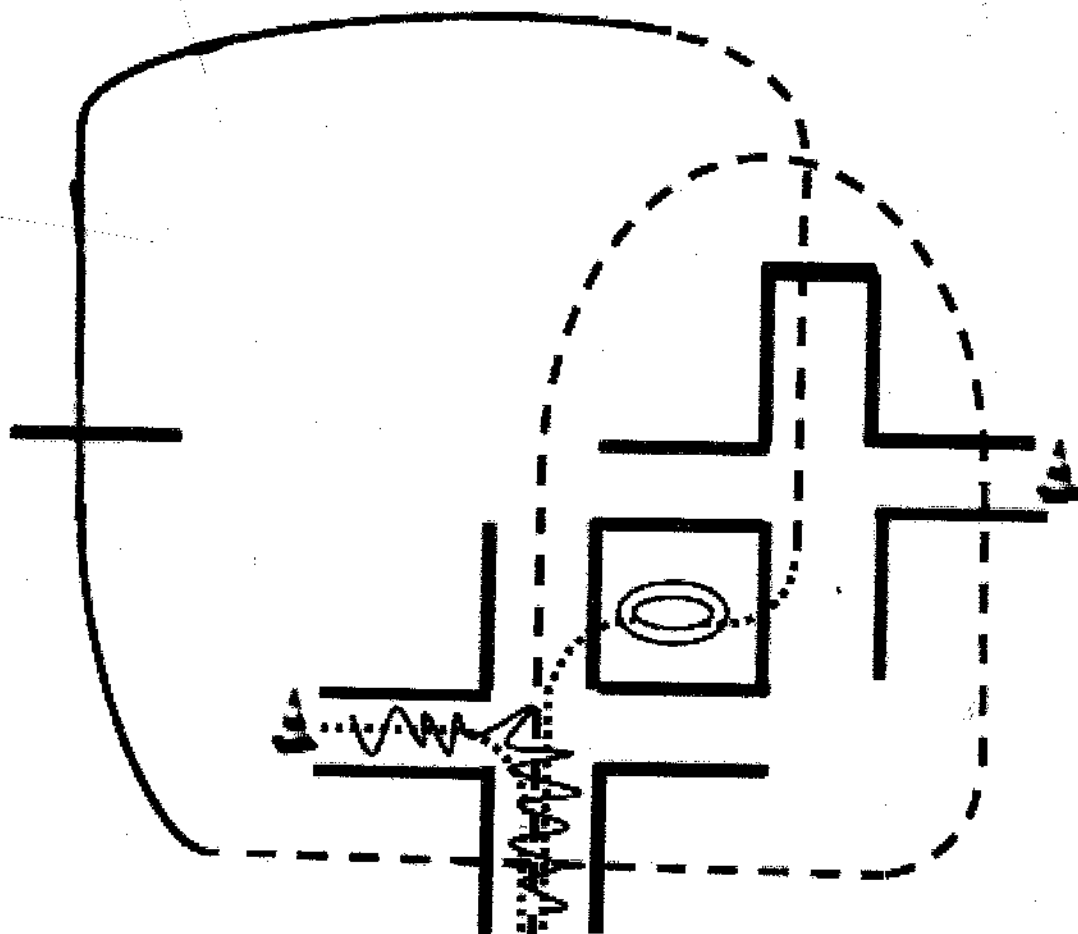

1. Brücke
2. Jog over
3. Lope over
4. Jog, Walk, Drehung link o. rechts 360°
5. Walk, Back
6. Walk, Jog over
7. Tor

W W W	Back
— — —	Lope
- - -	Jog
.....	Walk



Start

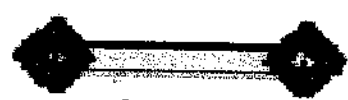
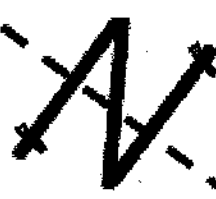

Ende

Trail Horse In Hand

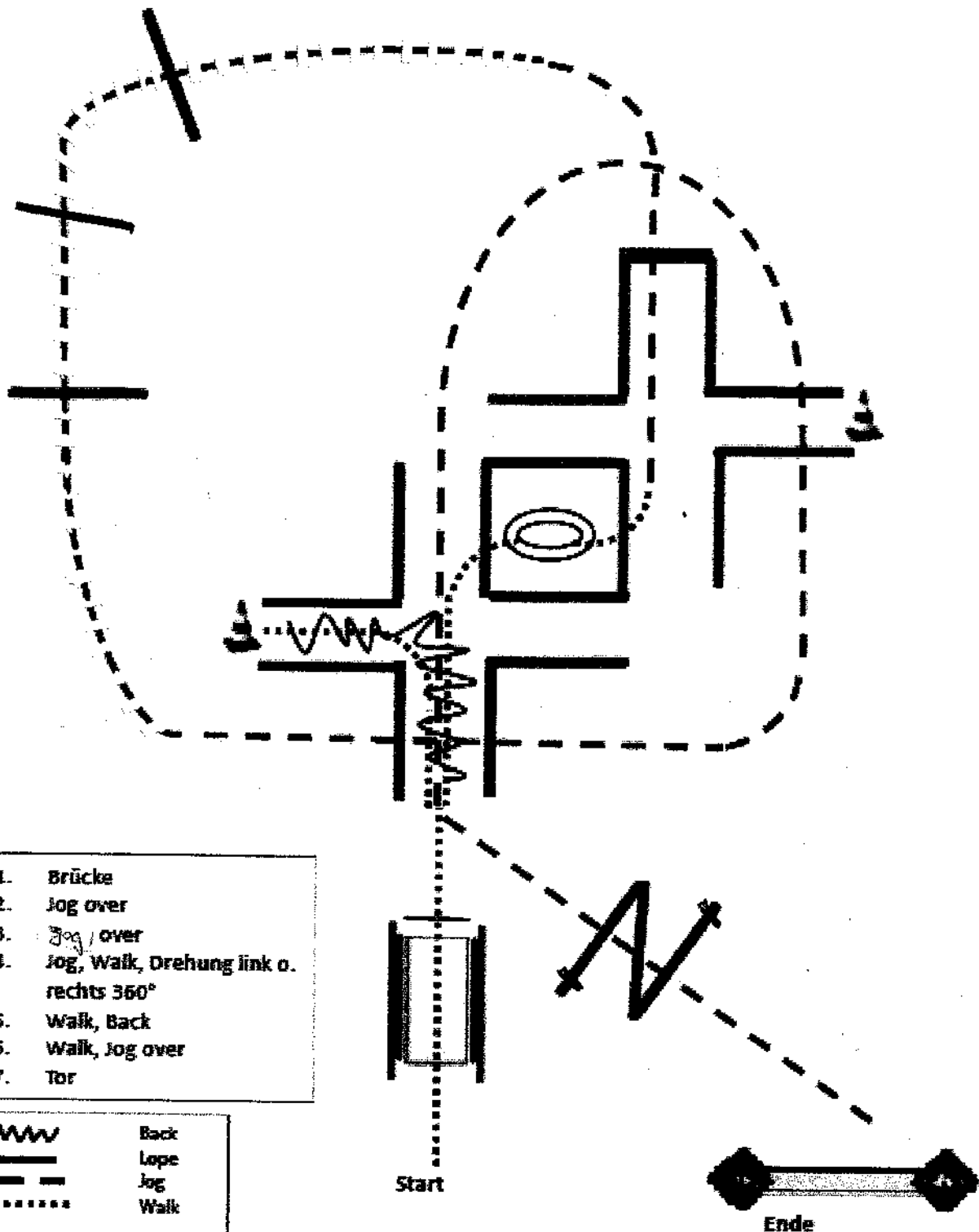

Ranch Trail LK 4+5

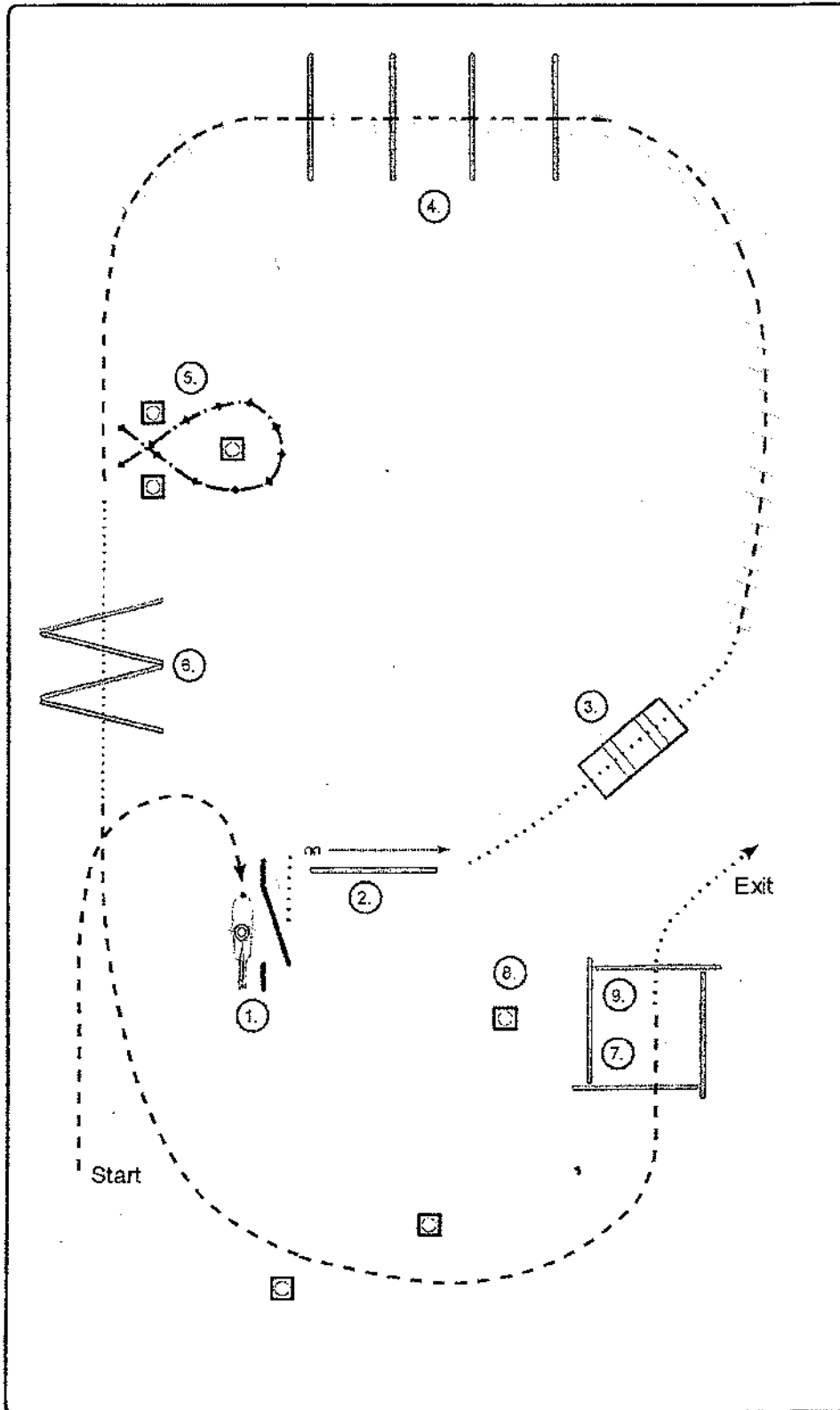

1. Tor
2. Seitwärts rechts
3. Brücke
4. Jog Over
5. Back Up
6. Walk Over
7. Ground Tie
8. Regenmantel anziehen
9. Aufsitzen, Walk Out

- | | |
|-----------|-------------|
| A | Marker |
| | Walk |
| ----- | Jog |
| - - - - - | ext. Jog |
| ————— | Lope |
| ————— | ext. Lope |
| ←-----→ | Backup |
| mn-----→ | Sidepass |
| ————— X | Lead Change |

Naturtrail

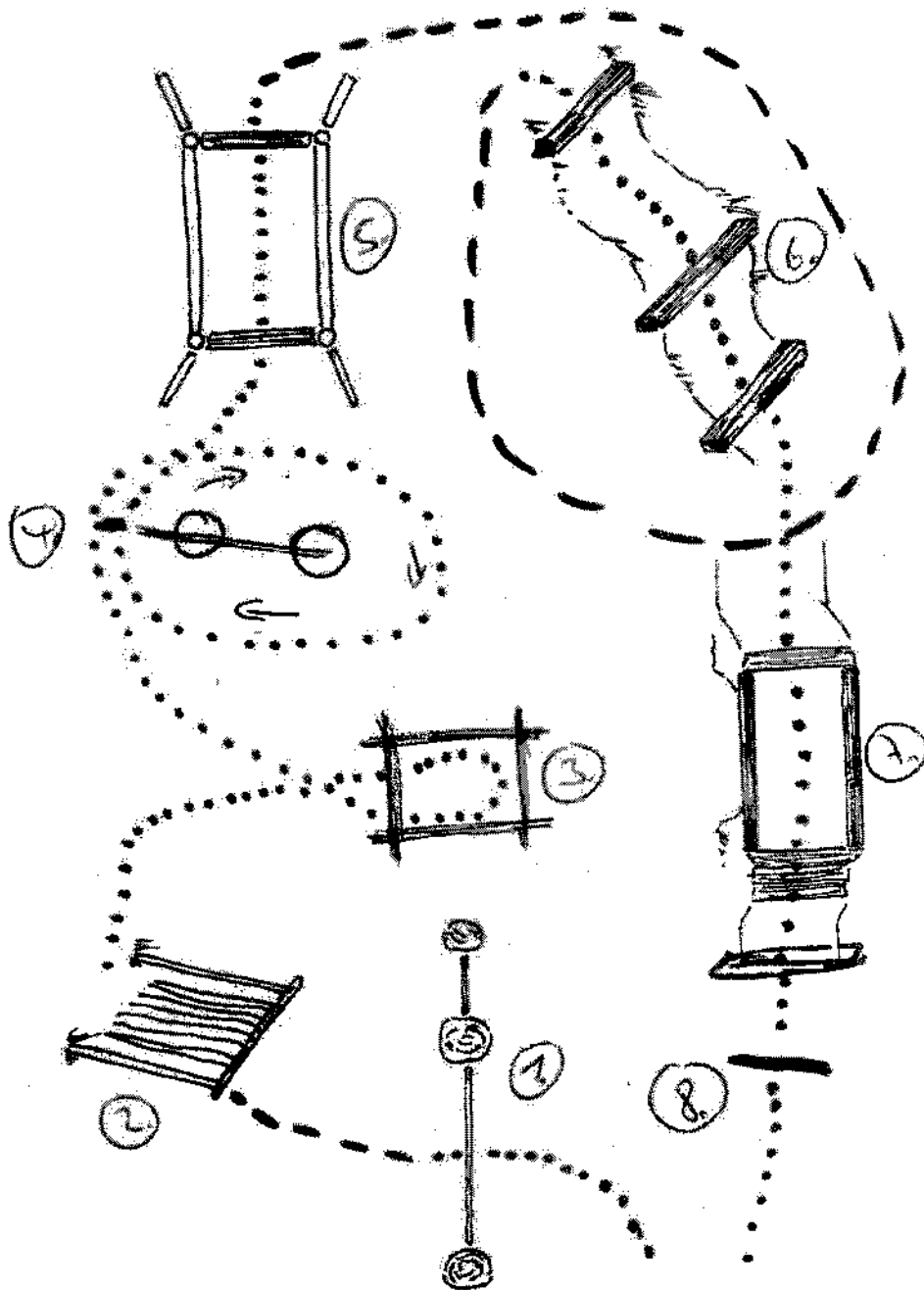

1. Tor
2. Jog/Walk Flattertor
3. Walk Viereck 360 HHW re. o. li.
4. Walk Tonnen Stange um Tonnen
5. Walk Wassergraben/Brücke
6. Jog /Walk Serpentin
7. Walk Brücke
8. Groundtying - Pferd aus dem Trail führen

- Back Up
- Walk
- Jog
- Lope
- Wechsel

HORSEMANSHIP

LK4/5B

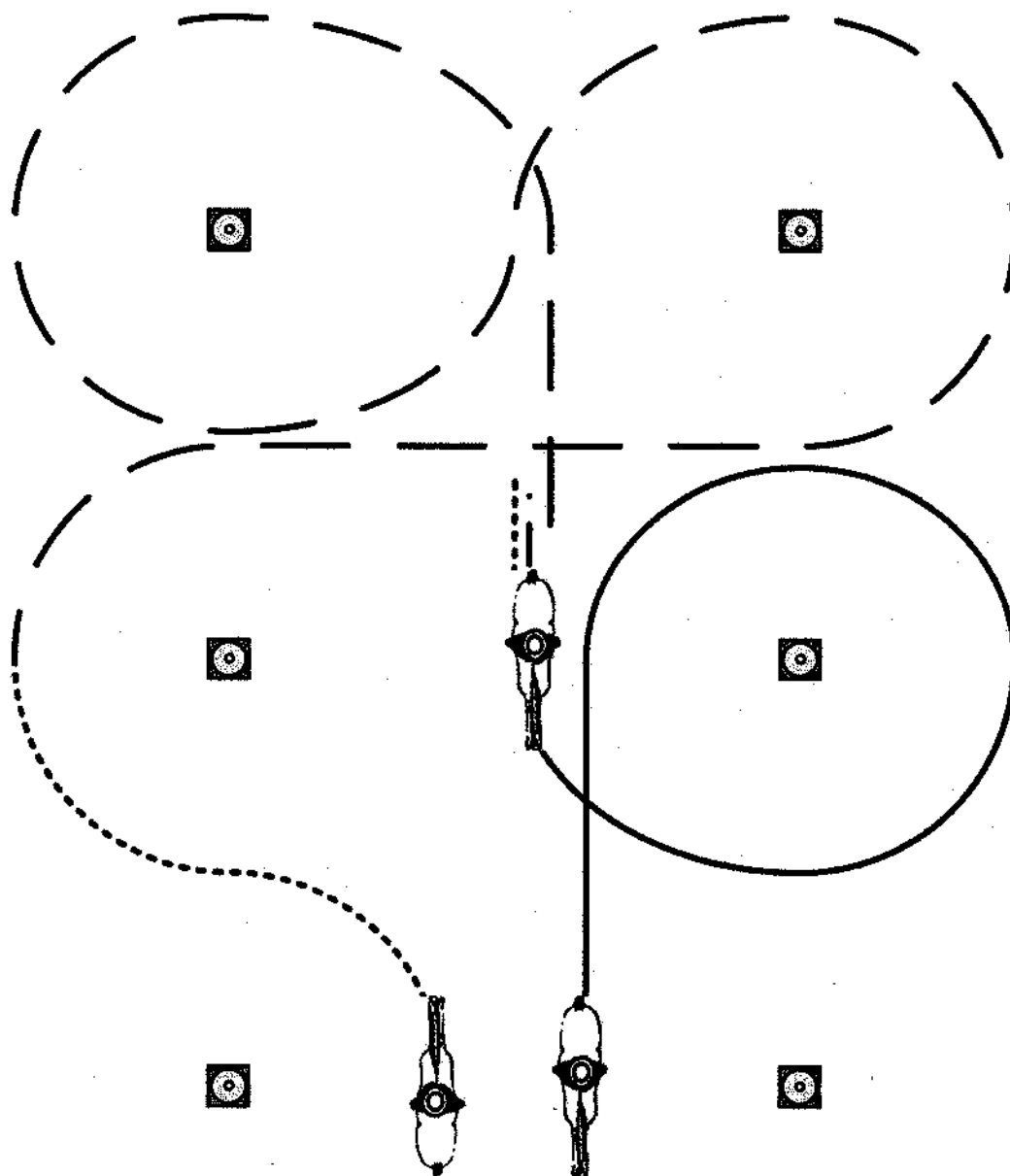

1. Walk
2. Jog
3. Stop, Backup
4. Walk
5. Lope
6. Stop



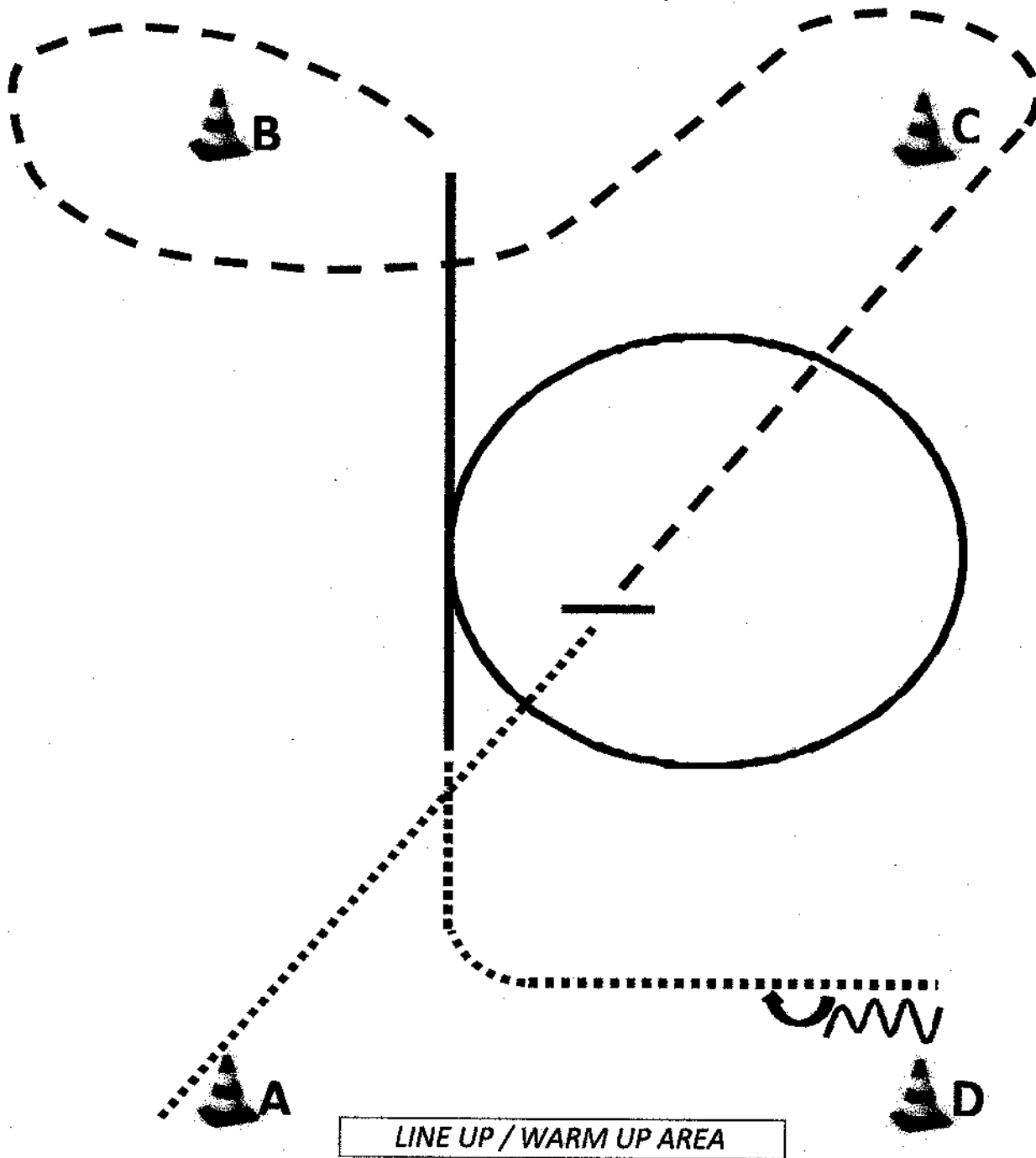

- Walk
- Jog
- Extended Jog
- Lope
- Backup
- ↔ Sidepass

Western Horsemanship LK 4/5A



LINE UP / WARM UP AREA

1. Aus dem Stand A bis Mitte zwischen A und C walk, Stop, Jog zu C,
Jog Slalom um C und B
2. zwischen B und C Linksgalopp, Links-Lope-Volte
3. Übergang Walk, bis D, Stop, mind. eine Pferdelänge rückwärts,
HHW 180° rechts
Im Walk zum Line up/warm up



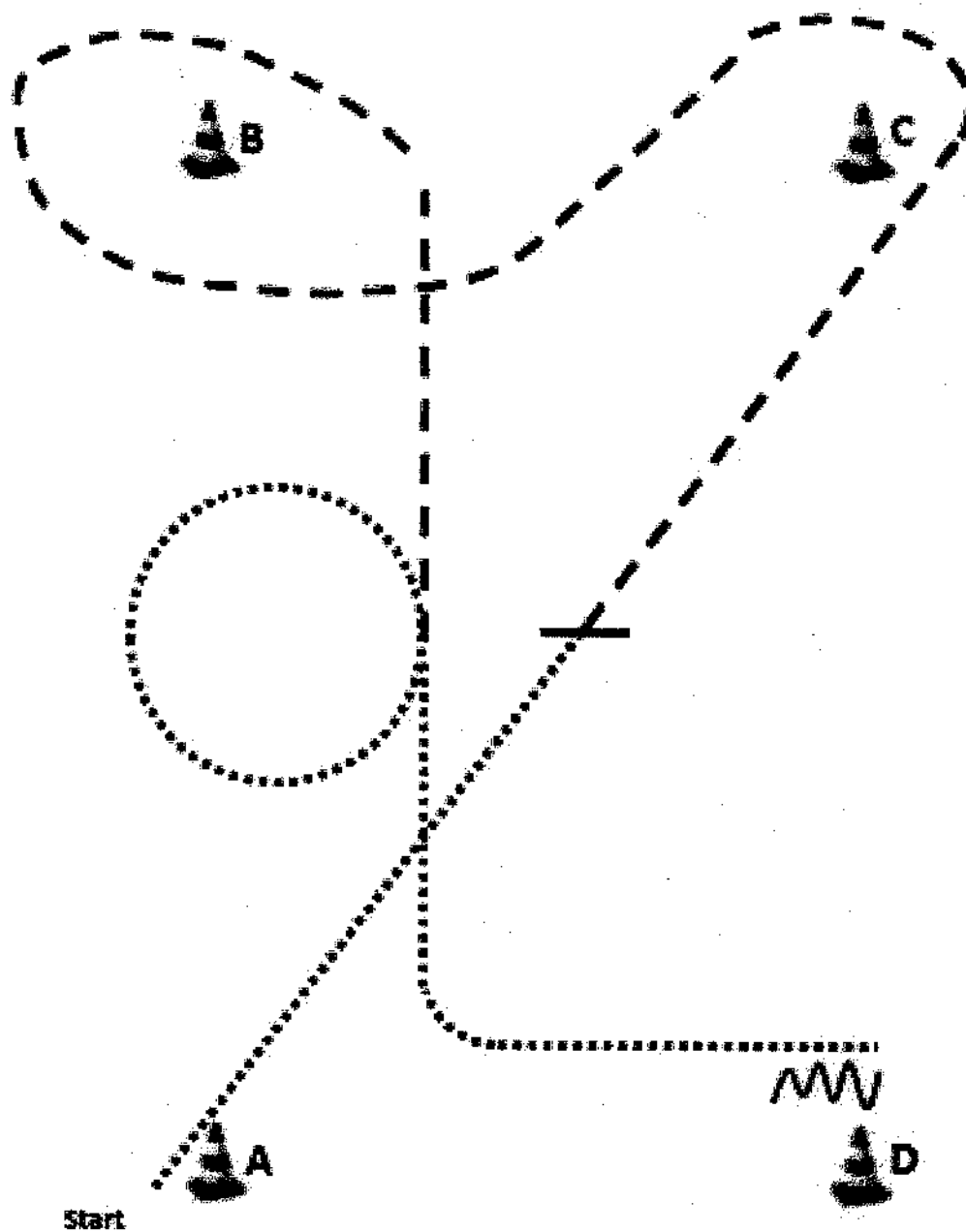

	Back
	Lope
	Jog
	Ext. Jog
	Walk

Walk-Trot Western Horsemanship



LINE UP / WARM UP AREA

1. Aus dem Stand A bis Mitte zwischen A und C walk, Stop, Jog zu C
2. Jog-Slalom um C und B, weiter im Jog, Walk-Volte nach rechts
3. Weiter im Walk, bis D, Stop, mind. eine Pferdelänge rückwärts
Im Walk zum Line up/warm up

	Back
	Lope
	Jog
	Ext. Jog
	Walk

Pattern RR #3: LK 4/5 β
 Arenagröße: mind. 20x40m

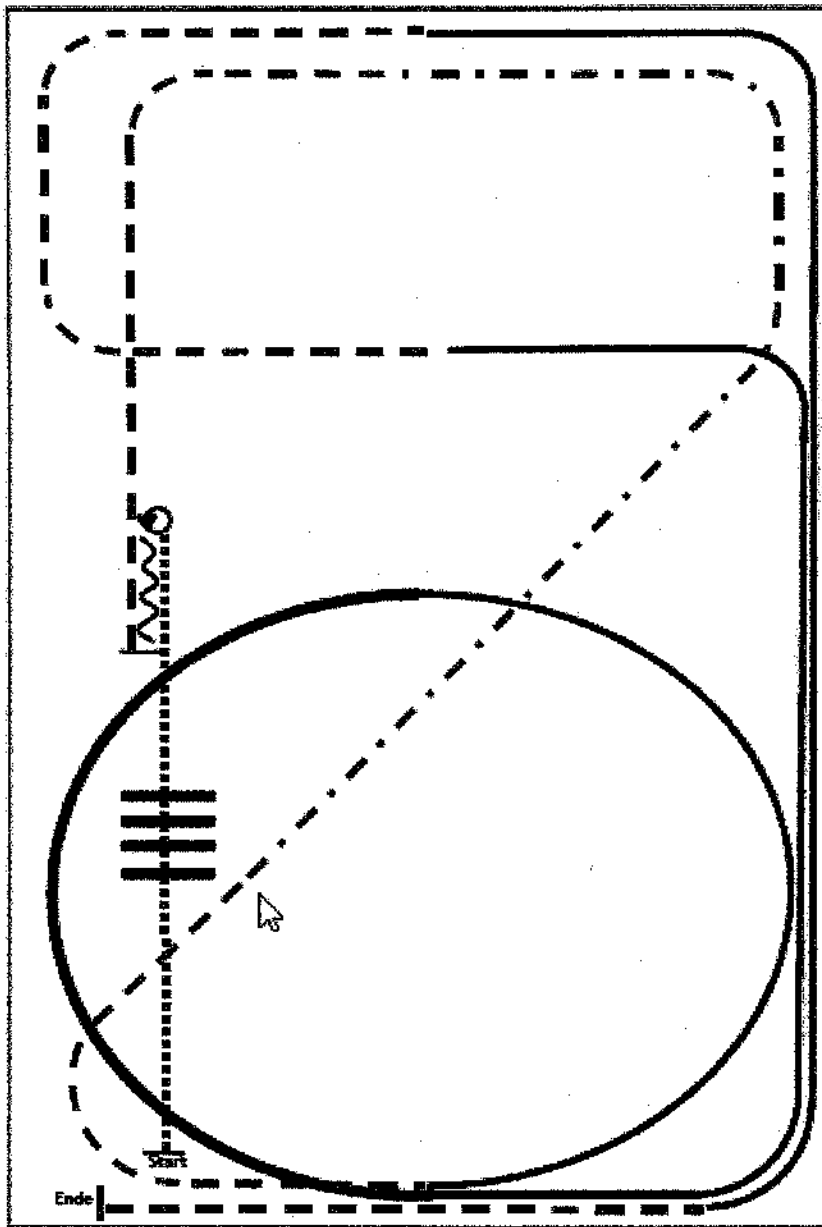

- 1) Walk.
- 2) Walk over, walk.
- 3) Stop, 360° turn left or right.
- 4) Back.
- 5) Trot.
- 6) Extended trot, trot.
- 7) Lope left lead.
- 8) Extended lope, lope.
- 9) Trot.
- 10) Lope right lead.
- 11) Trot, stop.

	Back
	Lope
	Ext. Lope
	Trot
	Ext. Trot
	Walk
	Lead change flying/simple

§ 7842 Reining-Pattern 14 (nur für LK 4)

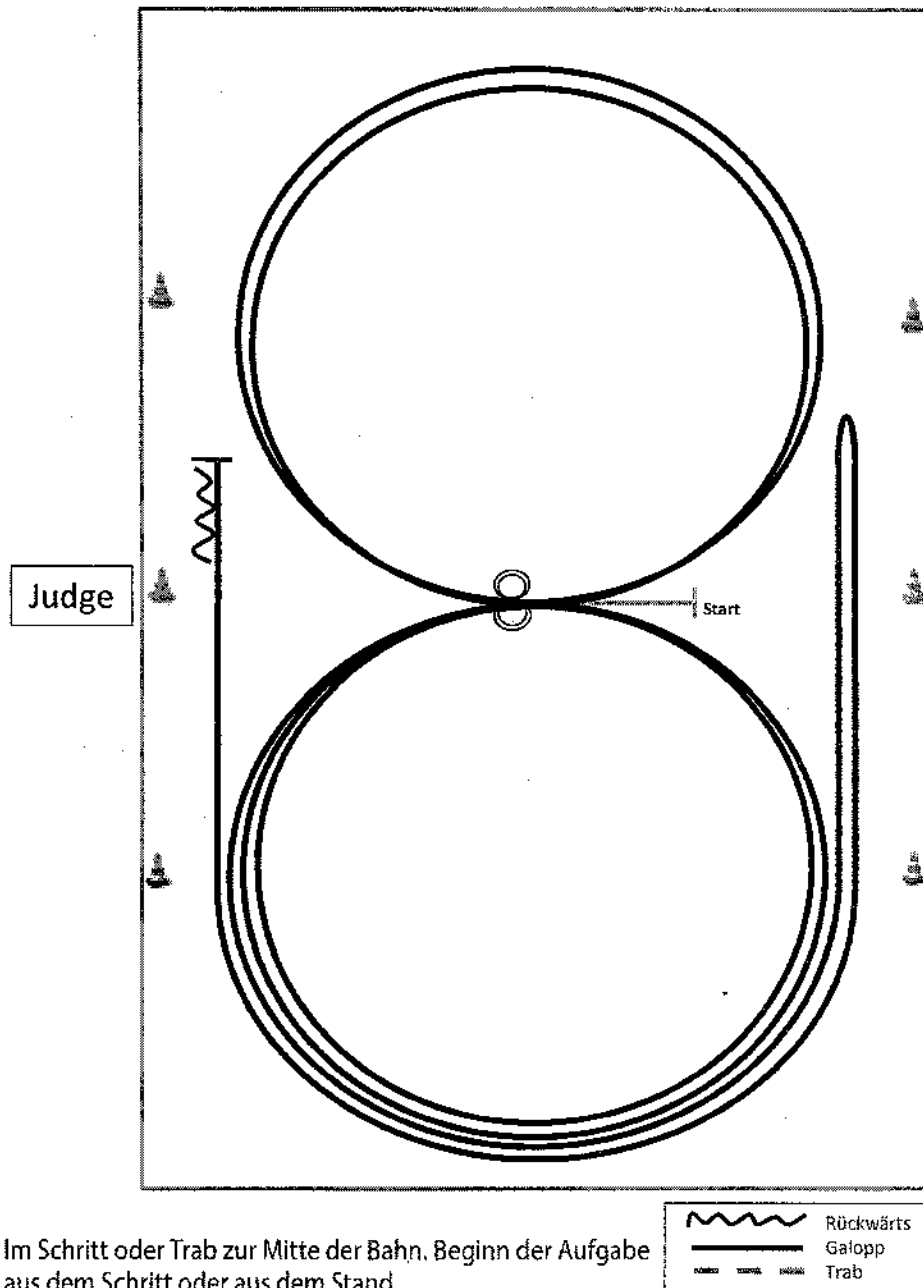

Im Schritt oder Trab zur Mitte der Bahn. Beginn der Aufgabe aus dem Schritt oder aus dem Stand.

- 1) 2 Zirkel Galopp (**links**), stop bei X, Verharren.
- 2) 2 Spins **links**, verharren.
- 3) 2 Zirkel Galopp (**rechts**), stop bei X, Verharren.
- 4) 2 Spins **rechts**, verharren.
- 5) Galopp (**links**) auf dem Zirkel, der nicht geschlossen wird, run down entlang der langen Seite, stop mind. 6m von der Bande entfernt hinter dem **Mittelmarker**, rollback **rechts**, kein Verharren.
- 6) Galopp (**rechts**) auf dem Zirkel, der nicht geschlossen wird, run down entlang der langen Seite, stop mind. 6m von der Bande entfernt hinter dem **Mittelmarker**, Rückwärtsrichten mind. 3m, verharren.

Der Reiter muss das Kopfstück zur Gebisskontrolle vor dem Richter abnehmen.