

Showmanship at Halter

LK 1/2

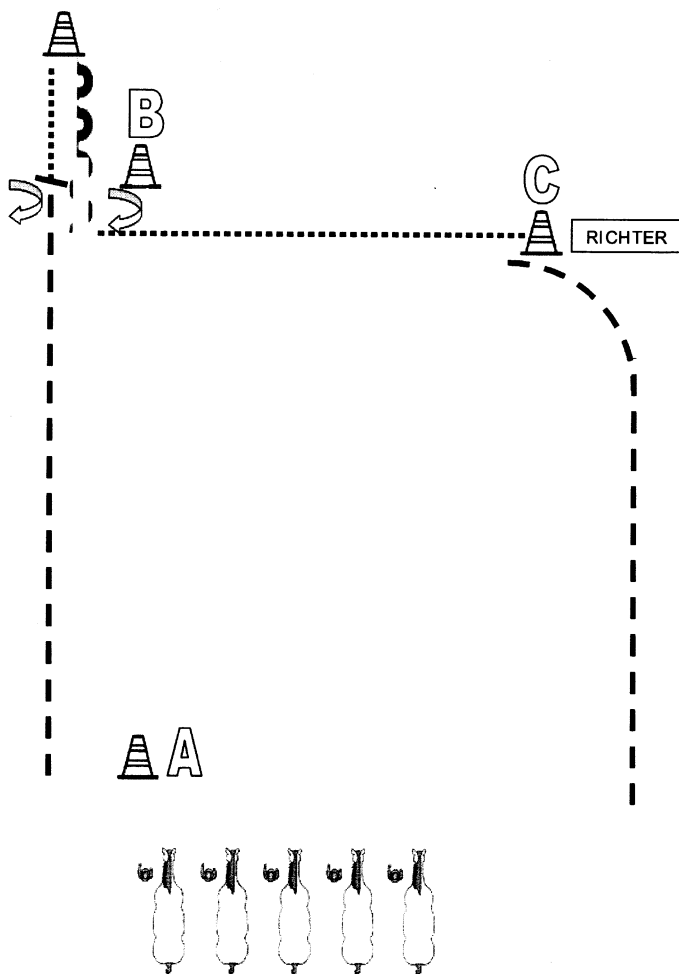

1. Von A nach B im Jog
 2. Bei B Stop, 360° HHW rechts
 3. Weiter im Schritt bis vor Pylonen, Stop, Back Up
 4. Dann 90° HHW rechts. Im Schritt zu C
 5. Bei C Set Up vor dem Richter
- Im Jog zurück ins Line-Up

Pattern erstellt von Ilonka Henn (2010)

Showmanship
LK 3

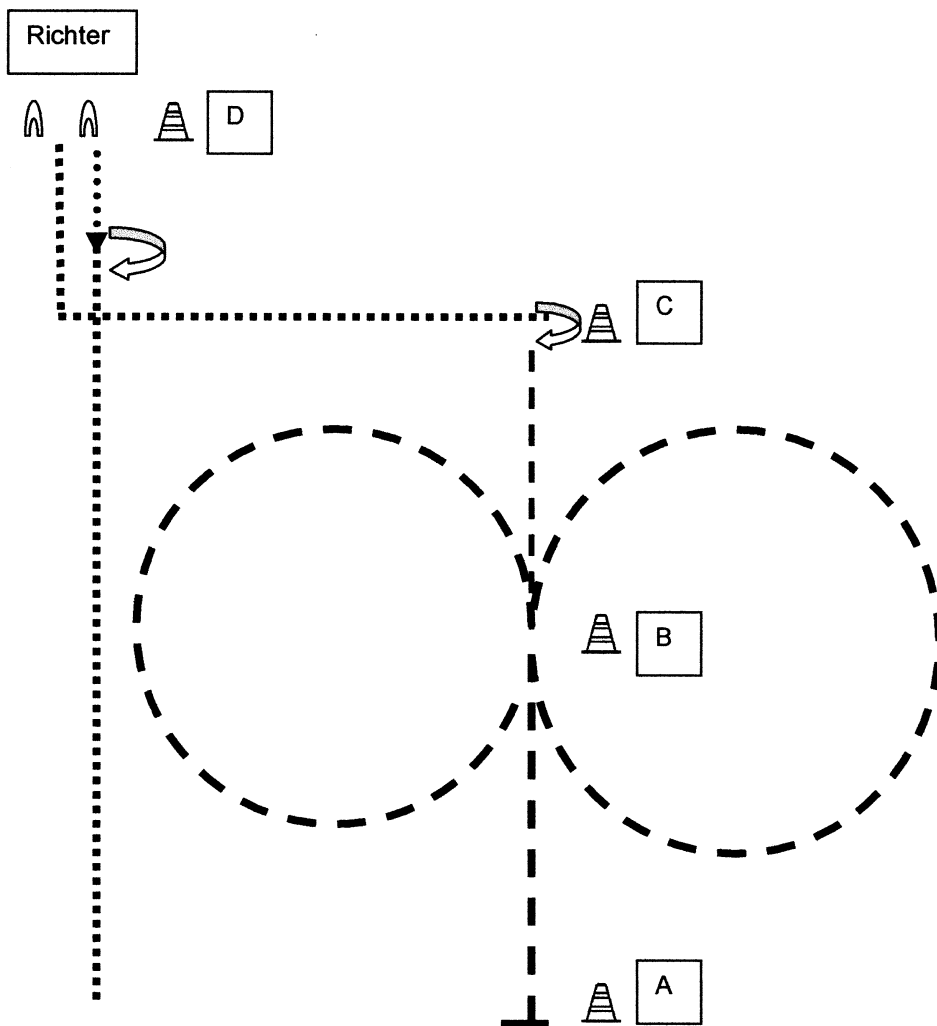



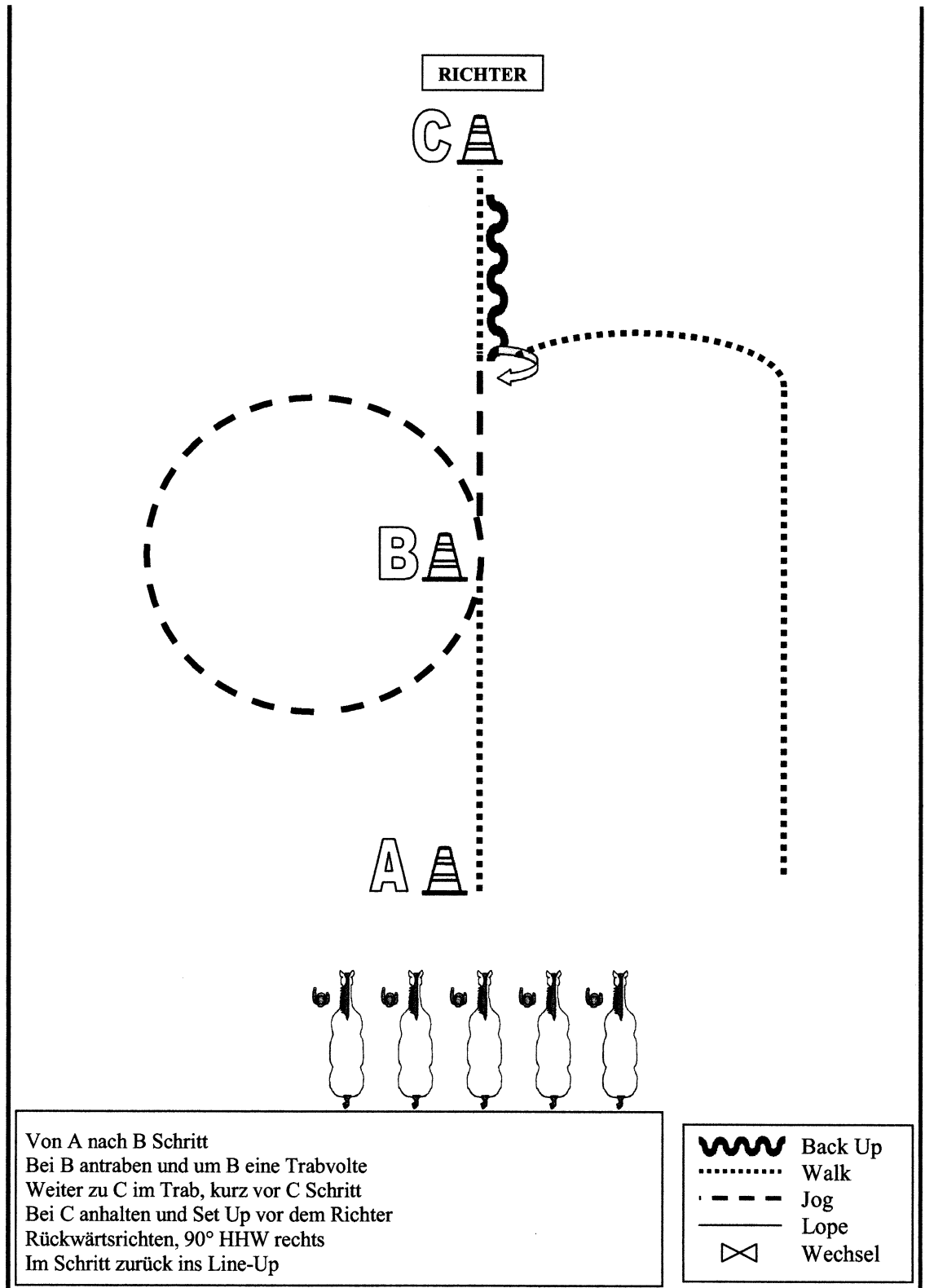

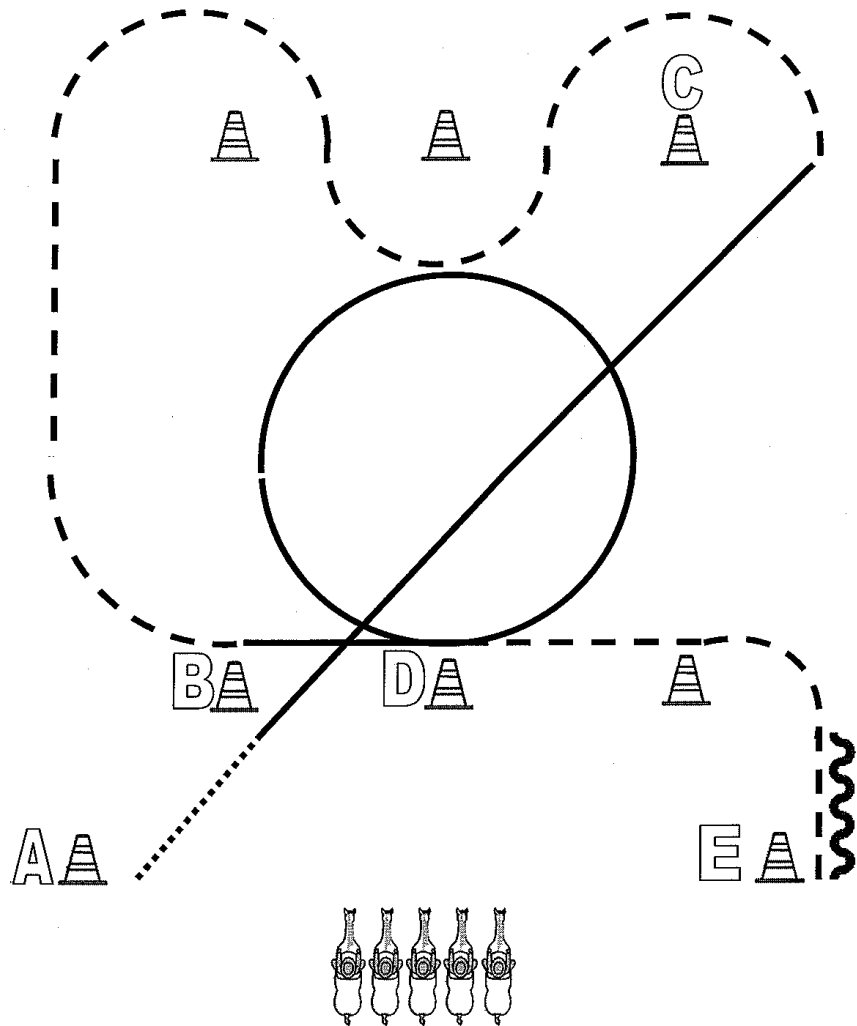
1. Grüßen bei A – antraben Jogvolte rechts – dann Jogvolte links
2. Stop bei C HHW rechts – weiter im Schritt – rechts abbiegen bis vor den Richter
3. Set Up vor dem Richter
4. eine Pferdelänge back HHW – zurück ins Lineup





1. Von A nach B Schritt
Bei B Rechtsgalopp und weiter zu C
Bei C Trab, Trabslalom um Pylonen und weiter zu B
2. Bei B Linksgalopp und weiter zu D
Galoppvolte links bei D
3. Bei D Übergang zum Trab
Trab bis E, bei E Stop
Mind. 1 Pferdelänge Rückwärtsrichten

	Back Up
	Walk
	Jog
	Lope
	Wechsel

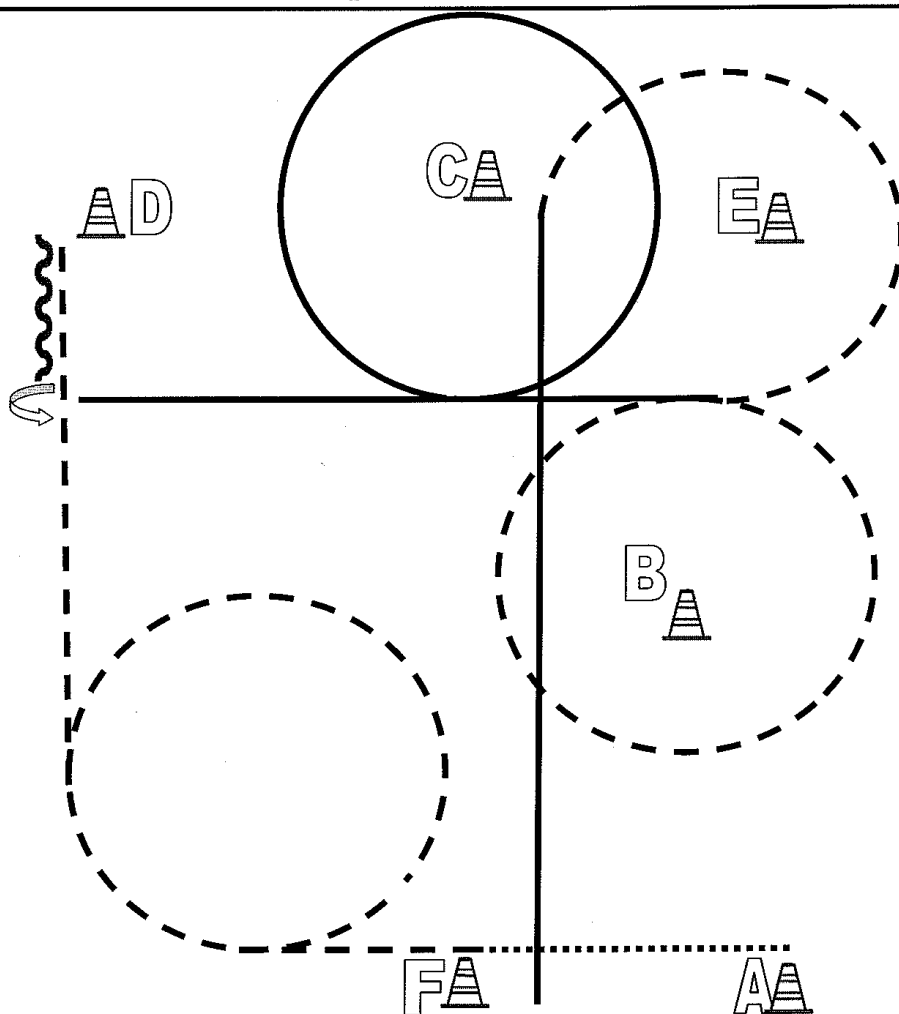

1. Von A nach F Schritt
Bei F antraben
Trabvolte rechts und weiter zu D, Stop
2. Rückwärtsrichten
270° HHW links
Links angaloppieren , Galoppvolte links um C und weiter zu B
3. Bei B Trab, Volte rechts um B, 3/4 Volte links um E zu C
Bei C Rechtsgalopp zu F, Stop

	Back Up
	Walk
	Jog
	Lope
	Wechsel

WHS LK 4A, LK 3/4 B

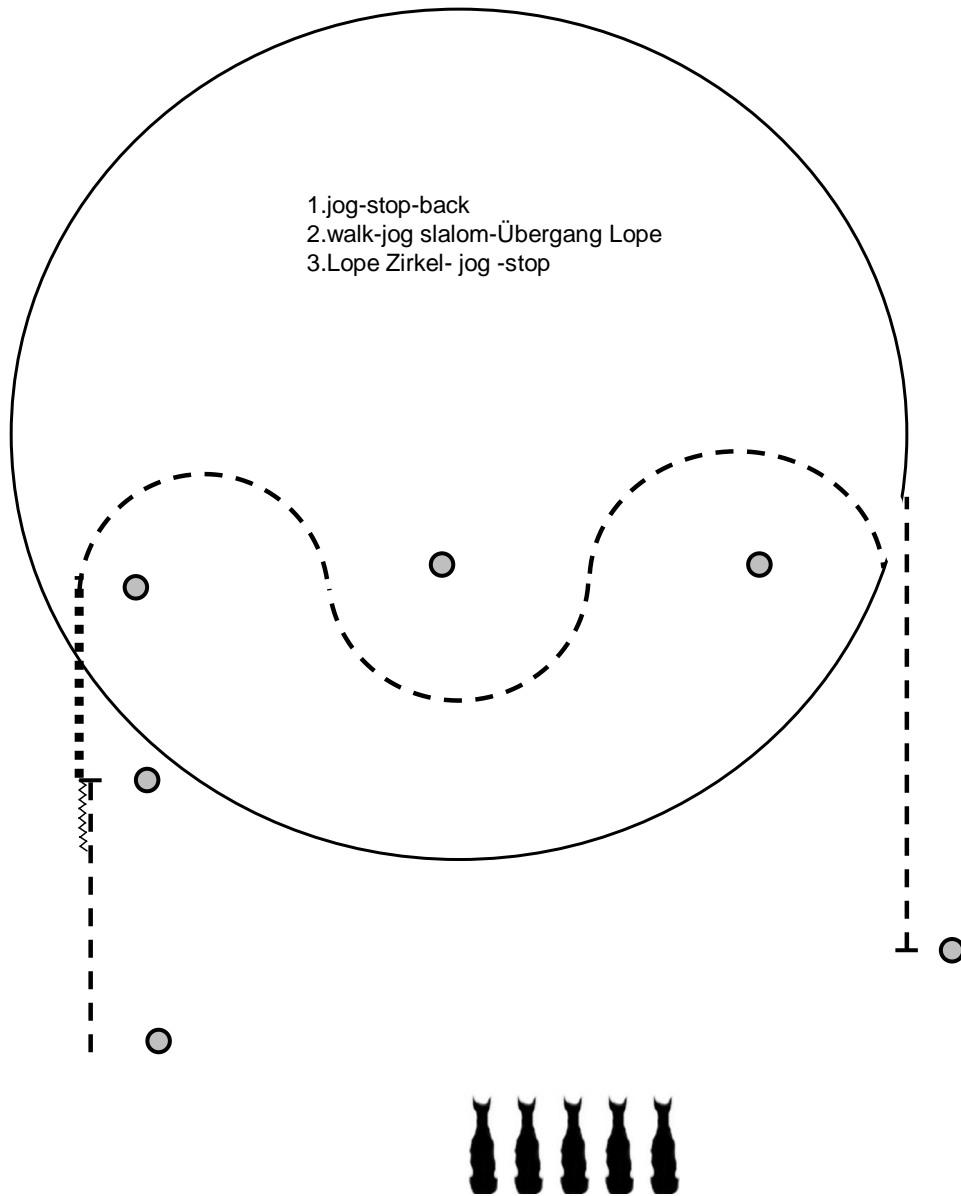

WHS - Walk Trot

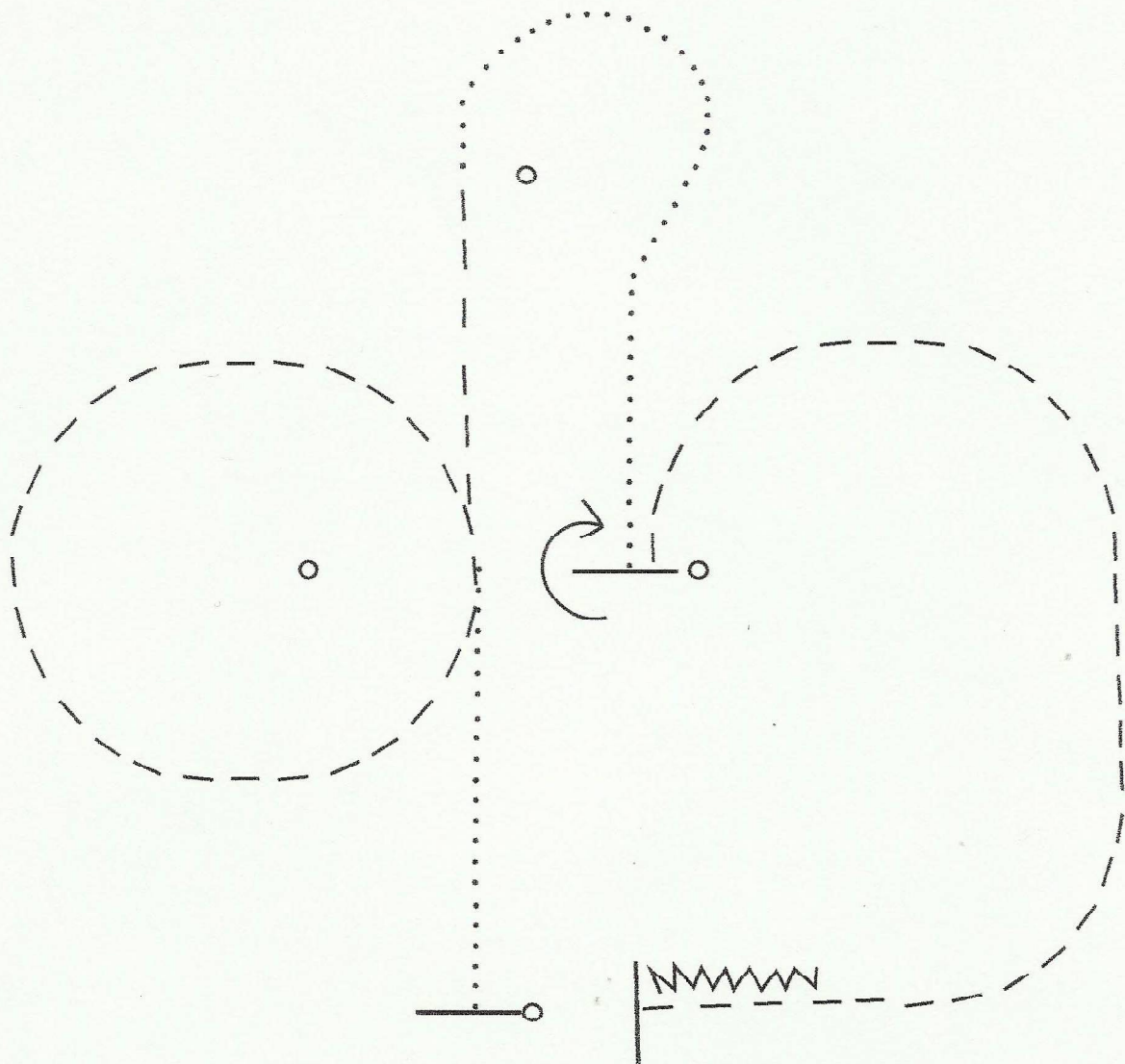

- ① Walk, Jogvolte links,
- ② Walk, Stop, 180° HHW rechts,
- ③ Jog rechts, Stop, Back ca 3m

Pattern RN 2 (§ 7826)
(2A: 2 Spins und einfache Wechsel)

LK 1/2 (# 2)
LK 4 A, LK 4 B (# 2A)

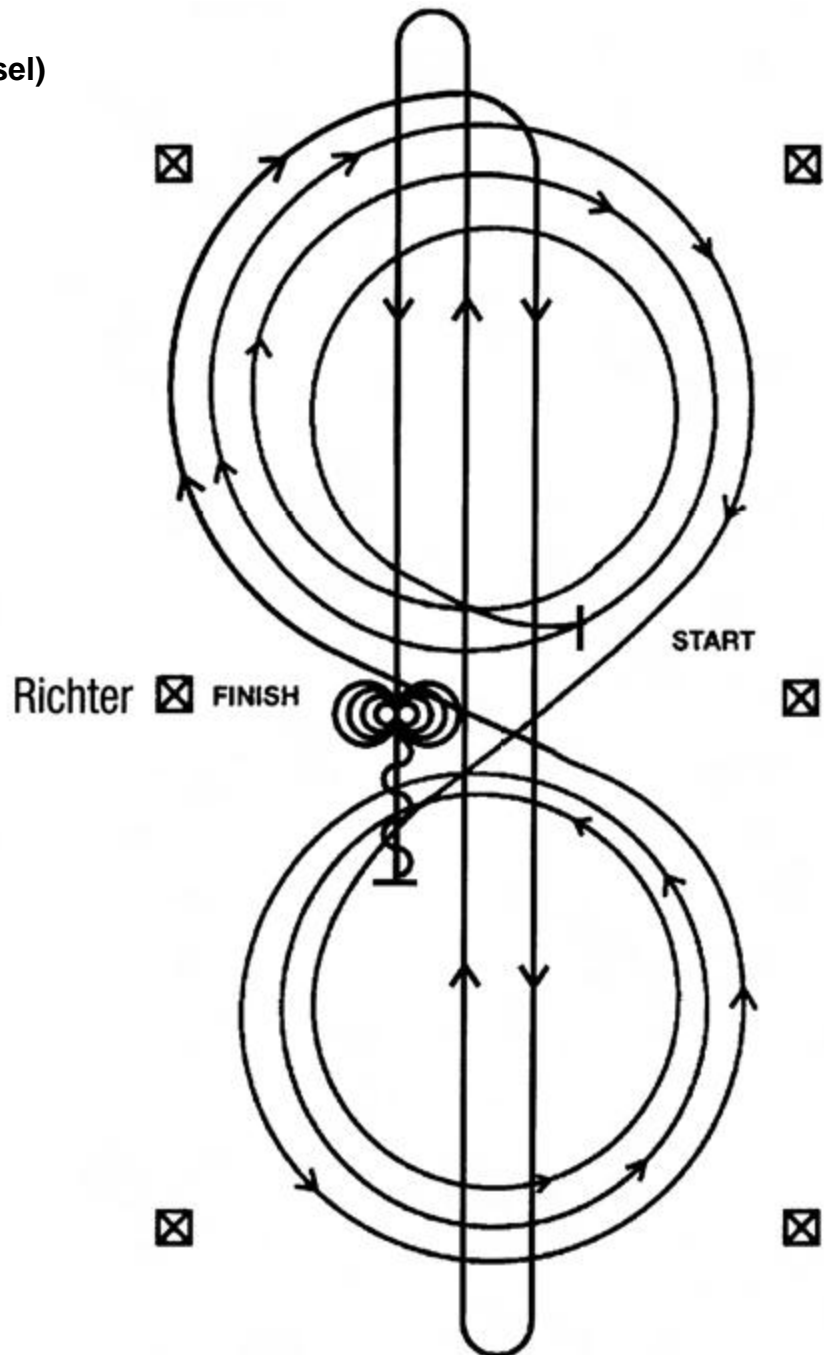

Im Schritt oder Trab zur Mitte der Bahn. Beginn der Aufgabe aus dem Schritt oder aus dem Halten. Beginnend in der Mitte der Bahn mit Blickrichtung auf die linke Bande.

1. Beginnend im Rechtsgalopp, 3 vollständige Zirkel nach rechts, der 1. Zirkel klein und langsam, die 2 weiteren Zirkel groß und schnell. Galoppwechsel im Mittelpunkt der Bahn.
2. 3 vollständige Zirkel nach links (im Linksgalopp), der 1. Zirkel klein und langsam, die 2 weiteren Zirkel groß und schnell. Galoppwechsel im Mittelpunkt der Bahn.
3. Weiter mit einem Zirkel auf der rechten Hand, an der Mitte der kurzen Seite abwenden auf die Mittellinie. Schneller Galopp durch die Mitte der Bahn bis zum äußersten Ende bis hinter den Endmarker – Rollback nach rechts – kein Verharren.
4. Schneller Galopp durch die Mitte der Bahn zum entgegengesetzten Ende bis hinter den Endmarker – Rollback nach links – kein Verharren.
5. Schneller Galopp durch die Mitte der Bahn bis hinter den Mittelmarker – Sliding stop – Rückwärtsrichten bis zur Mitte der Bahn oder von mind. 3 m – verharren.
6. Volle 4 Spins nach rechts.
7. Volle 4 Spins nach links. Verharren, um das Ende der Prüfung anzuzeigen.

Der Reiter muss Zaumzeug und Gebiss (Bridle) vor dem Richter abnehmen.

Pattern RN 8 (§ 7832)

(8A: 2 Spins und einfache Wechsel)

LK 3

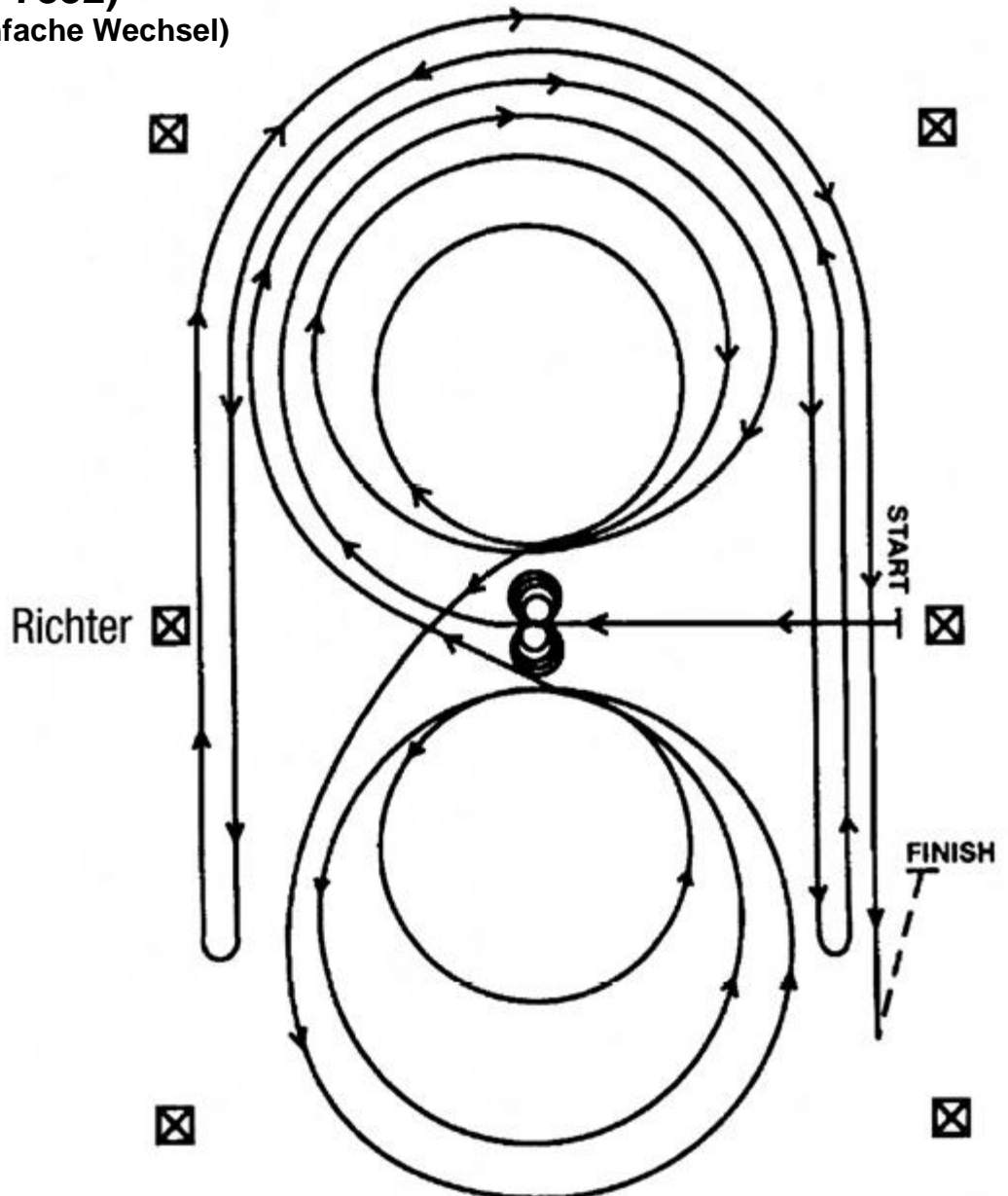

Im Schritt oder Trab zur Mitte der Bahn. Beginn der Aufgabe aus dem Schritt oder aus dem Halten. Beginnend in der Mitte der Bahn mit Blickrichtung auf die linke Bande.

1. Volle 4 Spins nach links – verharren
2. Volle 4 Spins nach rechts – verharren.
3. Beginnend im Rechtsgalopp, 3 vollständige Zirkel nach rechts, der 1. Zirkel groß und schnell, der 2. Zirkel klein und langsam, der 3. Zirkel groß und schnell. Galoppwechsel im Mittelpunkt der Bahn..
4. 3 vollständige Zirkel nach links (im Linksgalopp), der 1. Zirkel groß und schnell, der 2. Zirkel klein und langsam, der 3. Zirkel groß und schnell. Galoppwechsel im Mittelpunkt der Bahn.
5. Weiter mit einem großen, schnellen Zirkel auf der rechten Hand, der nicht geschlossen wird. Galopp entlang der rechten Seite der Bahn bis hinter den Mittelmarker – Rollback nach links – mind. 6 m von der Bande entfernt – kein Verharren.
6. Zurück auf dem vorherigen Zirkel – nun auf der linken Hand, der Zirkel wird nicht geschlossen. Galopp entlang der linken Seite der Bahn bis hinter den Mittelmarker – Rollback nach rechts – mind. 6 m von der Bande entfernt – kein Verharren.
7. Zurück auf dem vorherigen Zirkel – nun wieder auf der rechten Hand, der Zirkel wird nicht geschlossen. Galopp entlang der rechten Seite der Bahn bis hinter den Mittelmarker – Sliding stop – mind. 6 m von der Bande entfernt. Rückwärtsrichten von mind. 3 m. Verharren, um das Ende der Prüfung anzuzeigen.

Der Reiter muss Zaumzeug und Gebiss (Bridle) vor dem Richter abnehmen.

Pattern WR 7 (§ 7608)

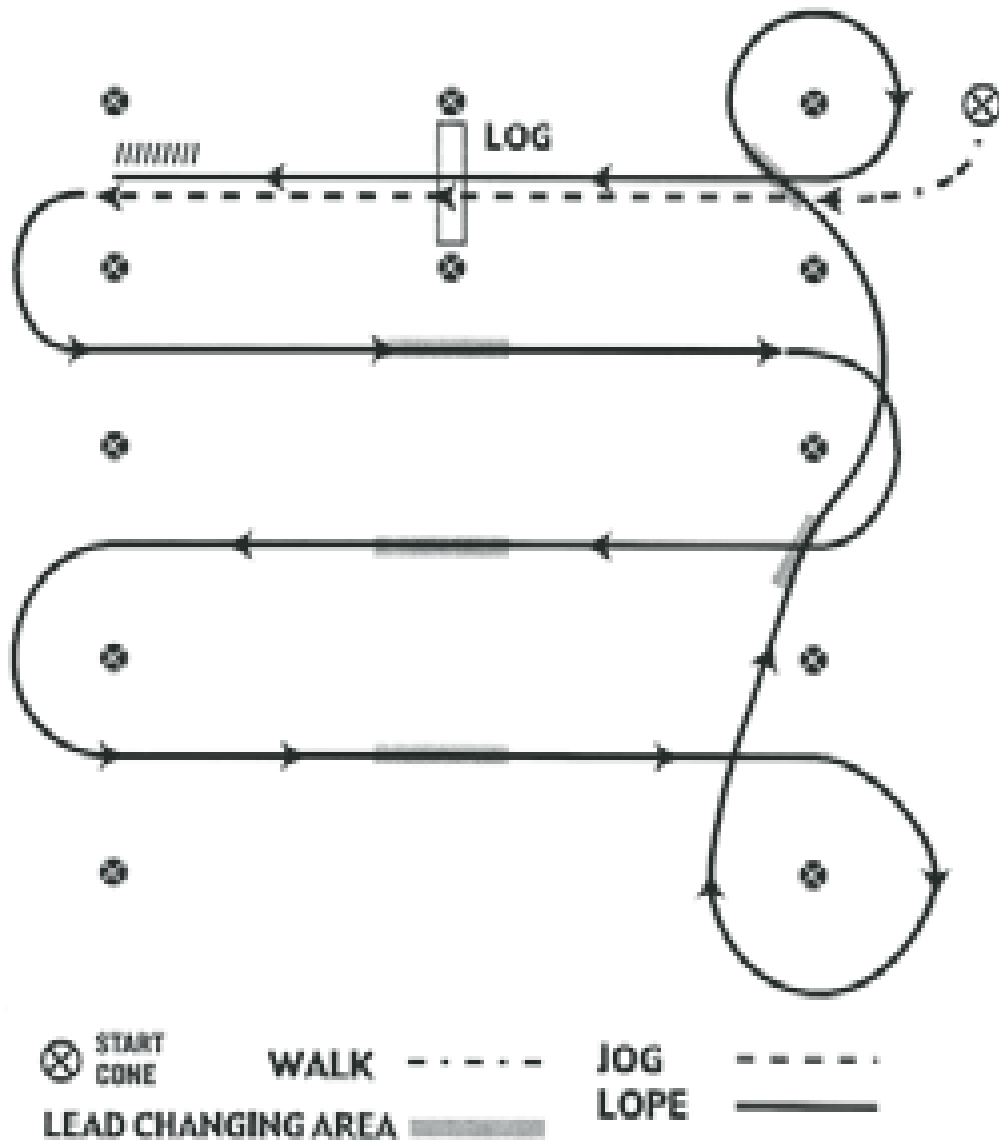

1. Schritt, zwischen den ersten beiden Markern Übergang zum Trab, Trab über die Stange
2. Zwischen den Markern Übergang zum Linksgalopp
3. 1. Wechsel auf der Mittellinie
4. 2. Wechsel auf der Mittellinie
5. 3. Wechsel auf der Mittellinie
6. Zirkel & 1. Wechsel auf der Linie
7. 2. Wechsel auf der Linie und Zirkel
8. Galopp über die Stange
9. Anhalten zwischen den Pylonen und mind. 3 m Rückwärtsrichten. Verharren, um das Ende der Aufgabe anzuzeigen.

Pattern SUHO 2 (§ 7704)

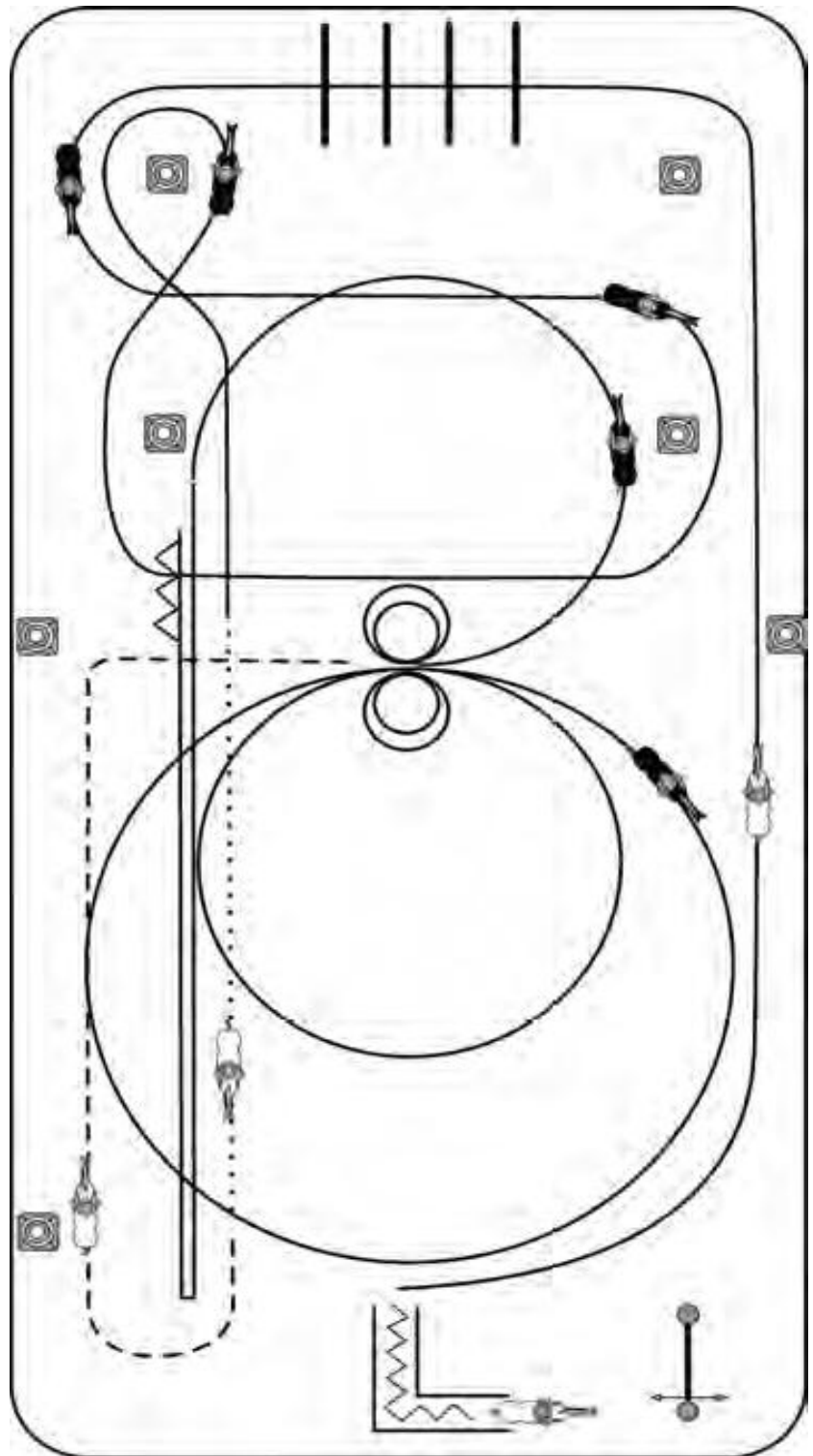

1. Öffnen, Durchreiten und Schließen des Tores
2. Rückwärtsrichten durch ein Stangen-L
3. Angaloppieren zum Linksgalopp, Lope die lange Seite entlang, Lope-over an der kurzen Seite
4. Galoppwechsel mit Seitenwechsel, 1 Seitenwechsel ohne Galoppwechsel, 2 Galoppwechsel auf einer Schlangenlinie in einer Zirkelacht, die nicht geschlossen wird.
5. Auf Höhe des Mittelmarkers Übergang zum Walk. Auf Höhe des Endmarkers Übergang zum Jog.
6. Kehrtwendung im Jog, 1/2 lange Seite Jog, auf Höhe des Mittelmarkers im Jog zur Mitte der Arena abwenden
7. hier angaloppieren; 2 Zirkel Rechtsgalopp: 1. groß und schnell, 2. klein und langsam, Stop
8. 2 Spins rechts, 2 Spins links, 1 kleiner Zirkel im Linksgalopp, der nicht geschlossen wird, Run-down bis hinter den Endmarker, Stop, Rollback rechts, Run-down bis hinter Mittelmarker, Stop, mind. 3 m Rückwärtsrichten.

WHS LK 5 A, LK 5 B

