

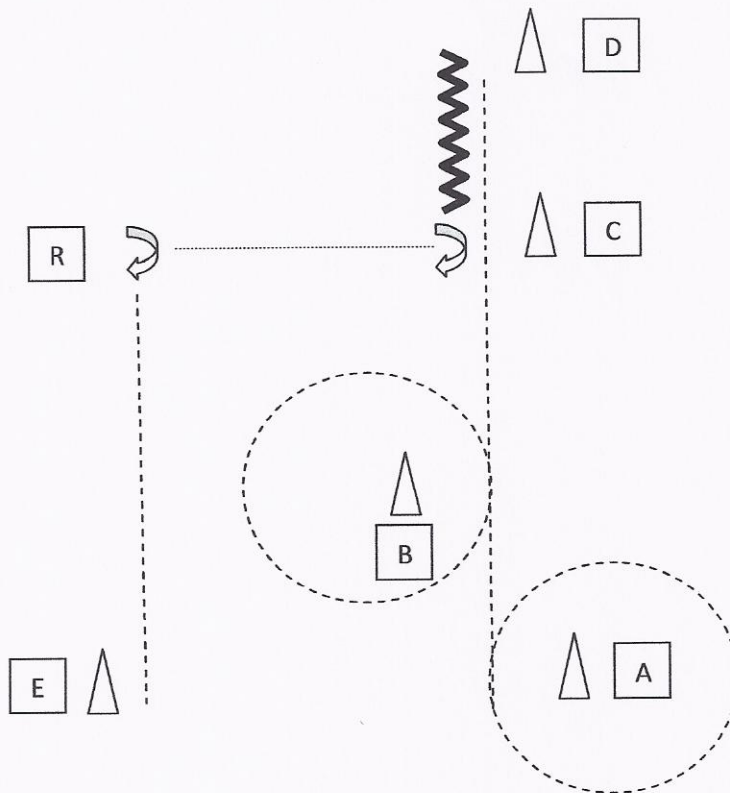

Patternliste Gaidorf

2012

		Pattern Nr.
Reining		
LK 1-3	RN	4
LK 3/4 B	RN	6A
LK 4 A	RN	8A
Western Riding		
LK 1-3	WR	5
Super Horse		
LK 1/2	SUHO	4



1. Bei A aus dem Stand Start im Jog, jeweils eine Volte um A und B, bis zu Marker D
2. Von D Bis C Back, 270 ° Hinterhandwendung rechts
3. Im Walk zum Set up, Inspektion
4. 270° Hinterhandwendung rechts
5. im Jog zu E, Stop

SSH LK 4 / 5

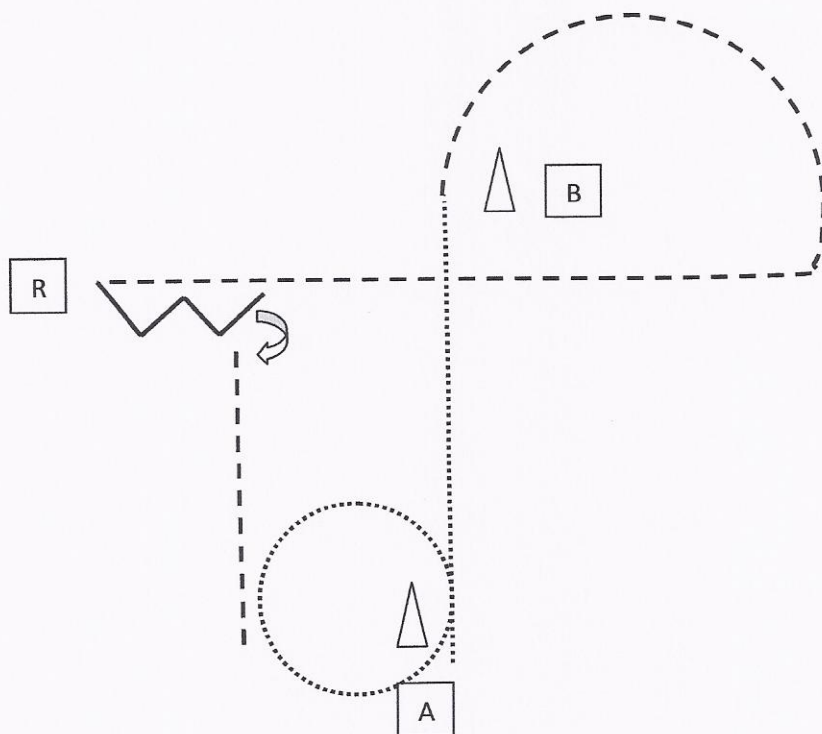

1. Bei A Start im Walk , Volte um A
2. um Marker B eine Volte Jog
3. Stop, Set up, Inspektion
4. eine Pferdelänge rückwärts
5. 270° Hinterhandwendung
6. im Jog zu A, Stop

WHS LK 1/2

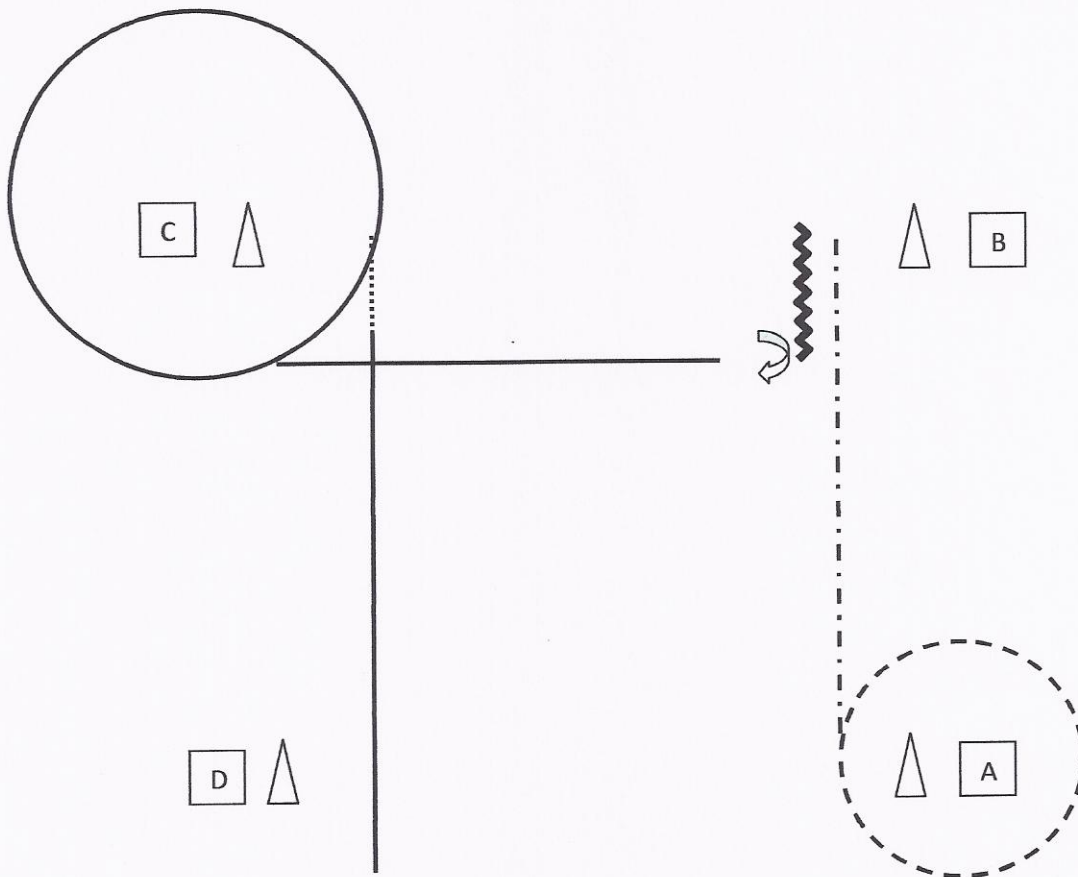

1. Bei A aus dem Stand Start im Jog , eine Volte, Extended Jog bis zu Marker B
Bei B Stop, Back
2. Hinterhandwendung rechts, Rechtsgalopp um C
3. Walk, Linksgalopp zu D, Stop

WHS LK 3 A

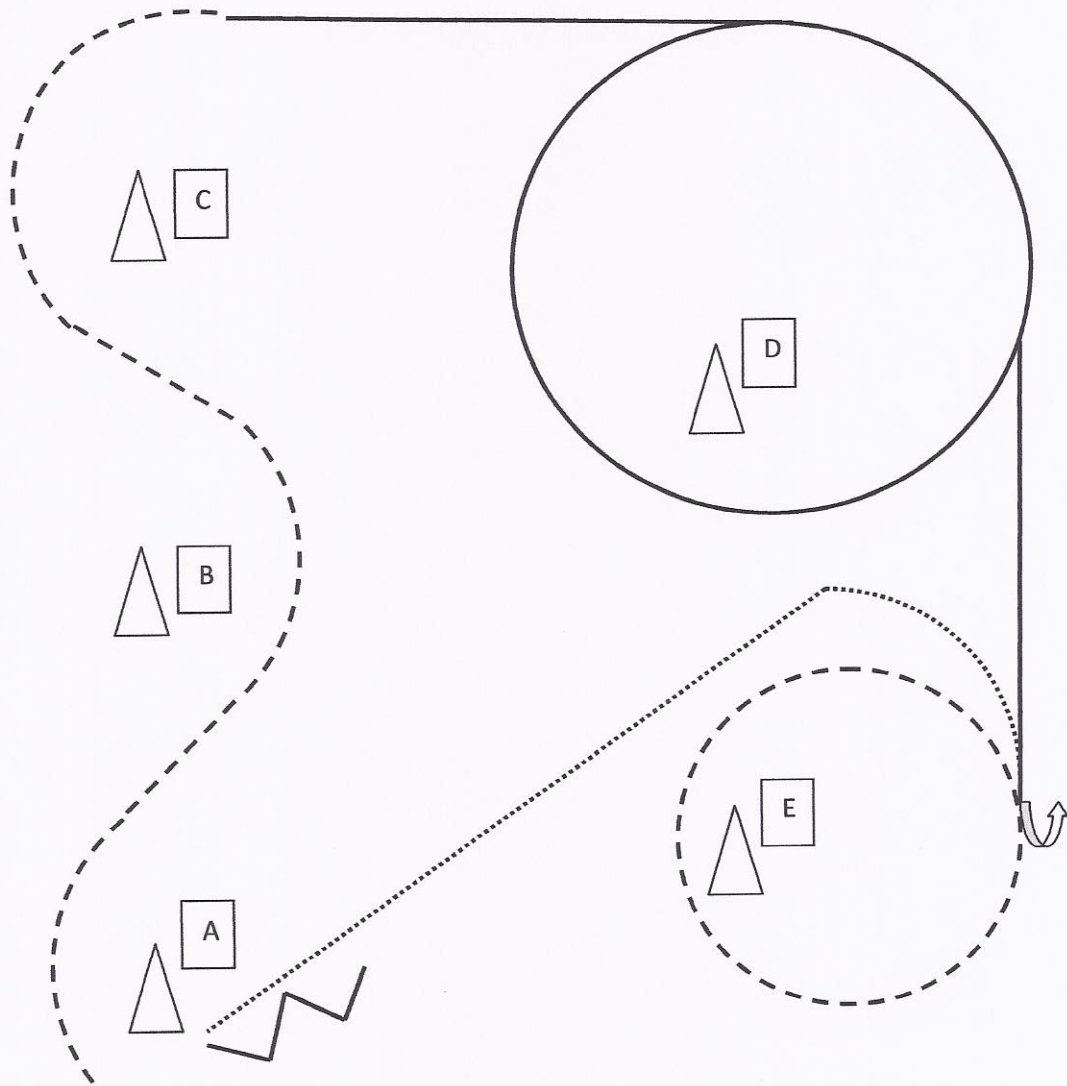

1. Bei A aus dem Stand antraben, Slalom
2. bei C Rechtsgalopp , im Galopp um D, bei E Stop, Hinterhandwendung links
3. Jogvolte um E, im Schritt zu A, eine Pferdelänge rückwärts

WHS LK 4 A und LK 3/4 B

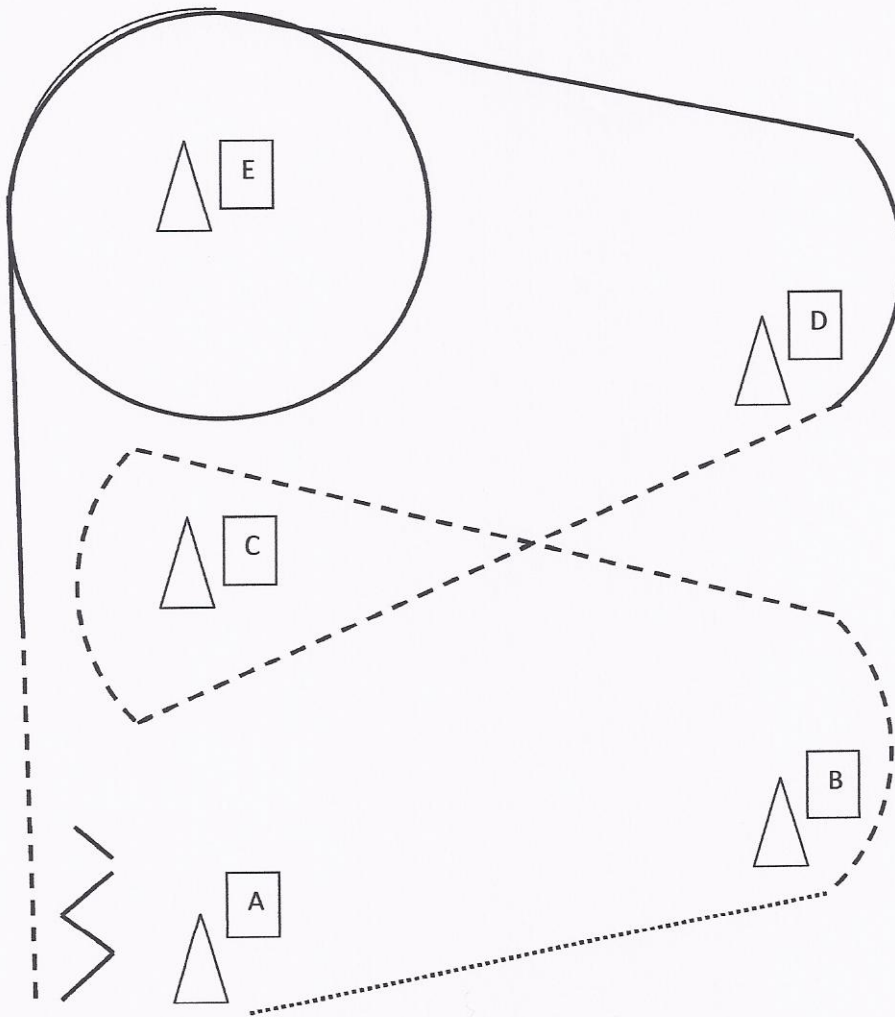

1. Bei A aus dem Stand im Schritt zu B reiten, bei B antraben
2. Um C traben, bei D im Linksgalopp angaloppieren, um E
3. bei C Trab, bis A, Stop, eine Pferdelänge rückwärts

WHS LK 5

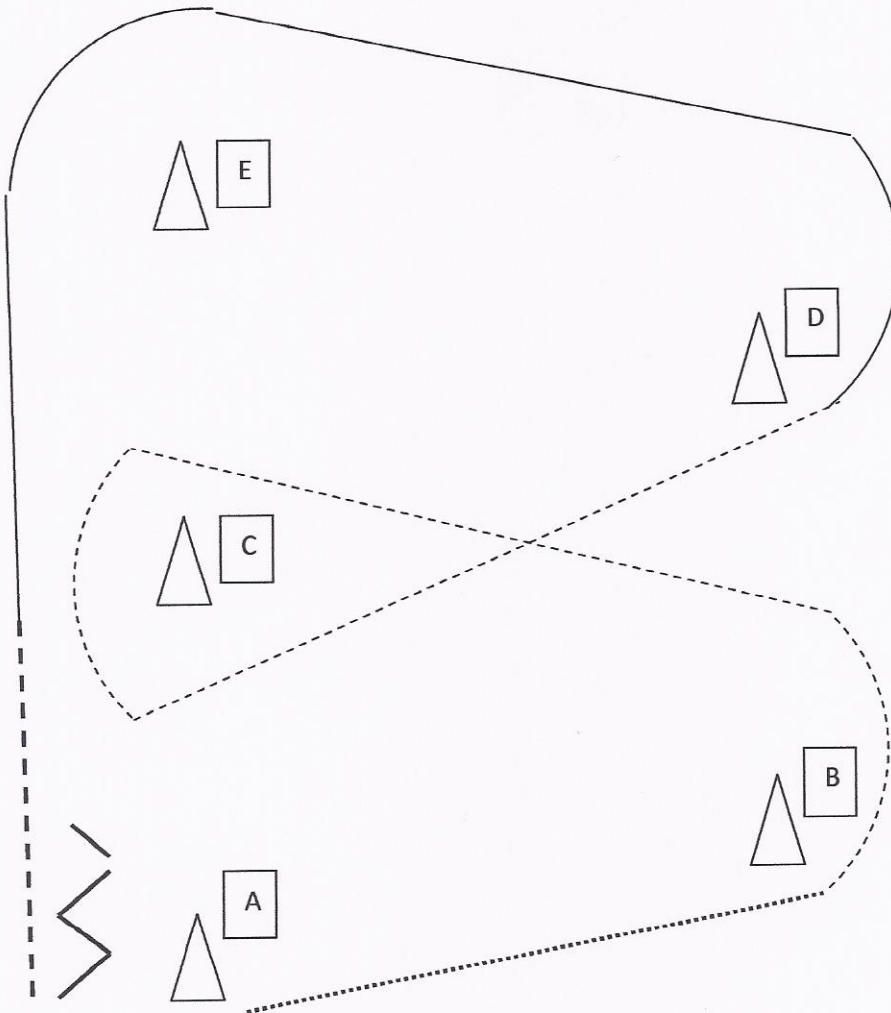



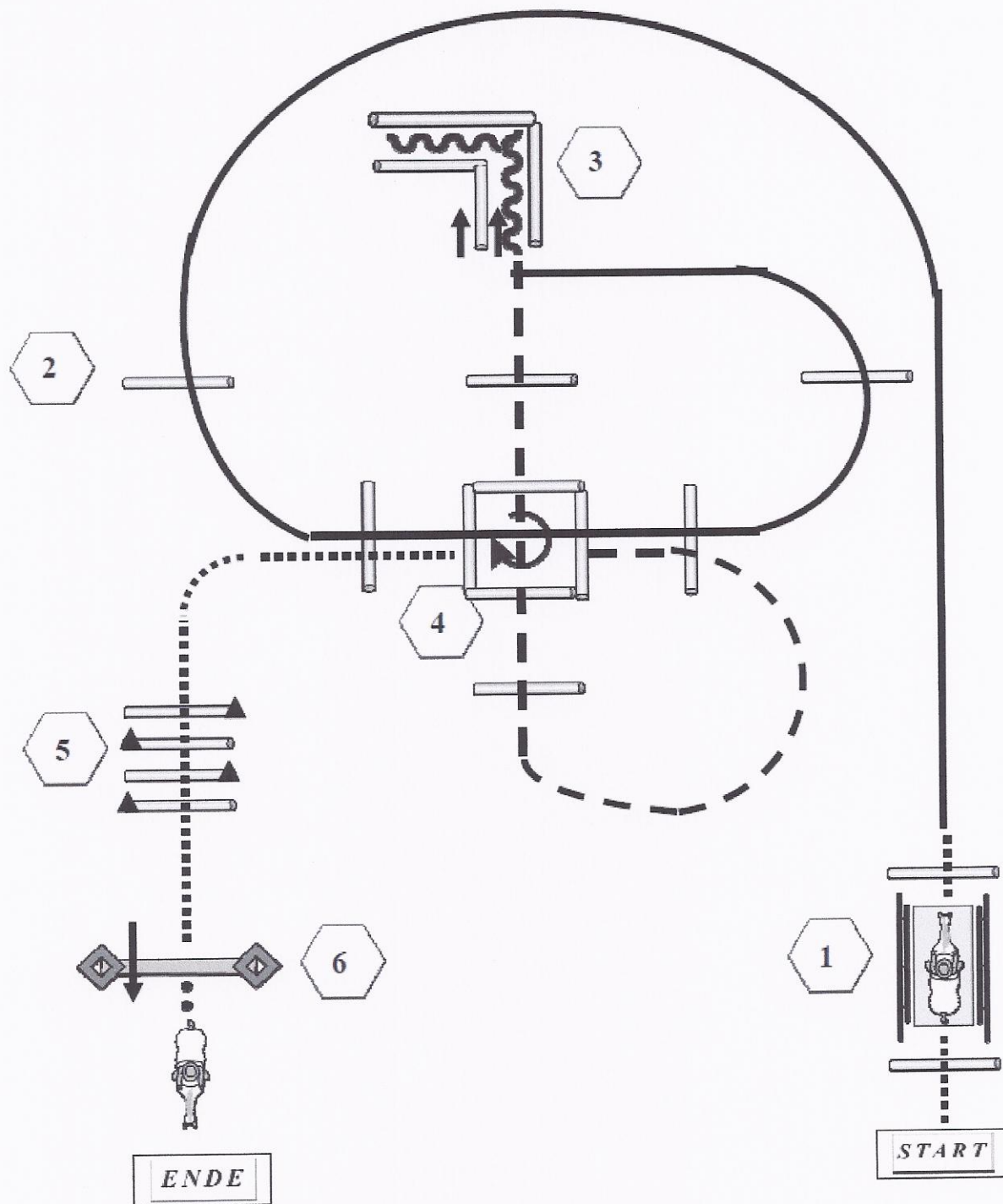

1. Bei A aus dem Stand im Schritt zu B reiten, bei B antraben
2. Um C traben, bei D im Linksgalopp angaloppieren
3. bei C Trab, bis A, Stop, eine Pferdelänge rückwärts

Trail LK 1/2



1. Im Schritt über die Brücke
2. Lope Over
3. Sidepass rechts, Rückwärts durch das Stangen-L
4. Jog Over, Jog in Box, 360° rechts, Walk Out
5. Walk Over
6. Tor mit linker Hand öffnen, durchreiten und schließen



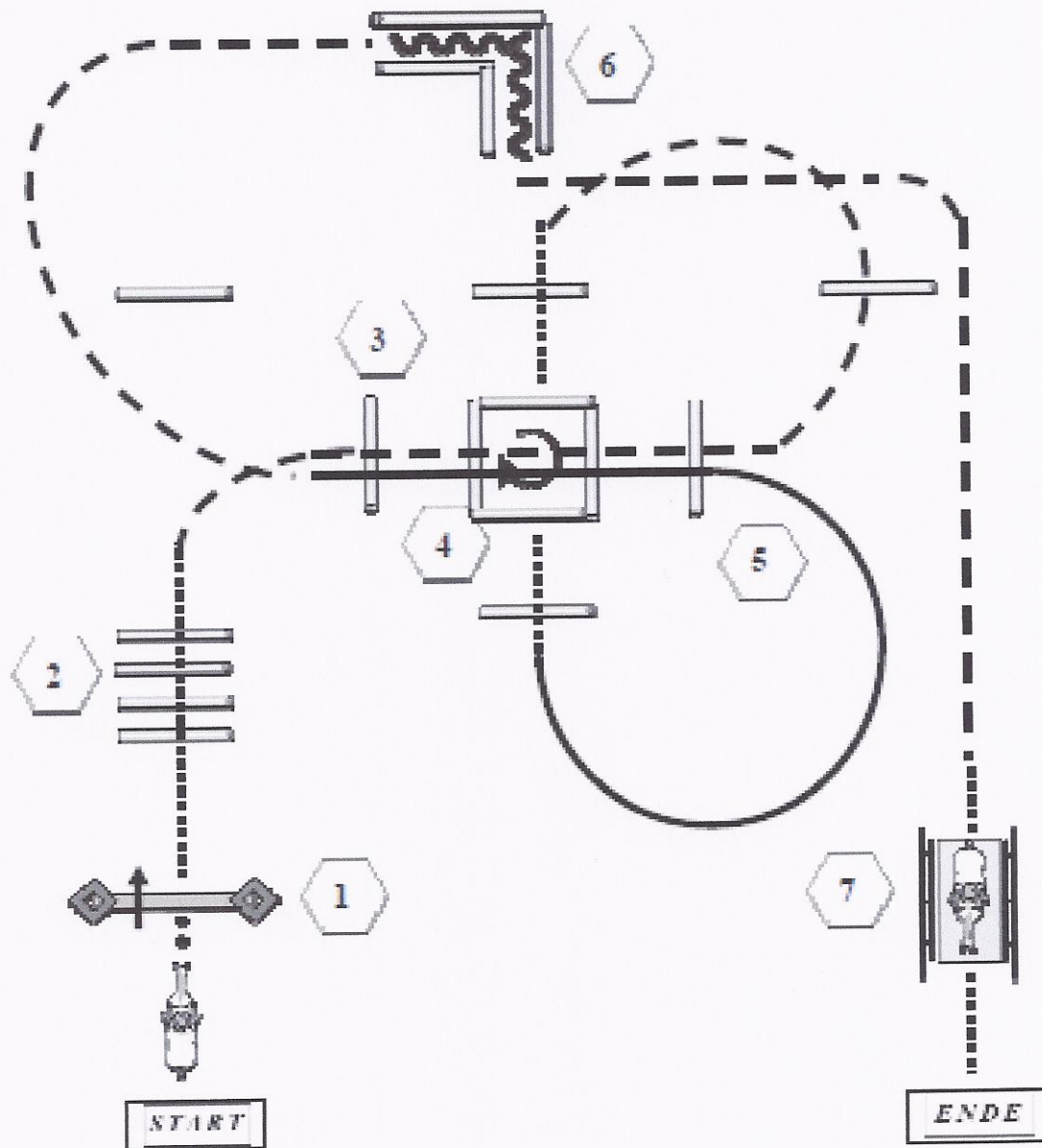

- | | |
|---|-------------|
|  | Back Up |
|  | Walk |
|  | Jog |
|  | Lope |
|  | erh. Stange |

Trail

LK 3 A



1. Tor mit rechter Hand öffnen, durchreiten, schließen
2. Walk Over
3. Jog Over
4. Walk in, 360° Drehung rechts, Walk out,
5. Lope Over
6. Jog bis Stangen L, rückwärts durch das Stangen-L
7. Jog bis vor Brücke, im Schritt über die Brücke



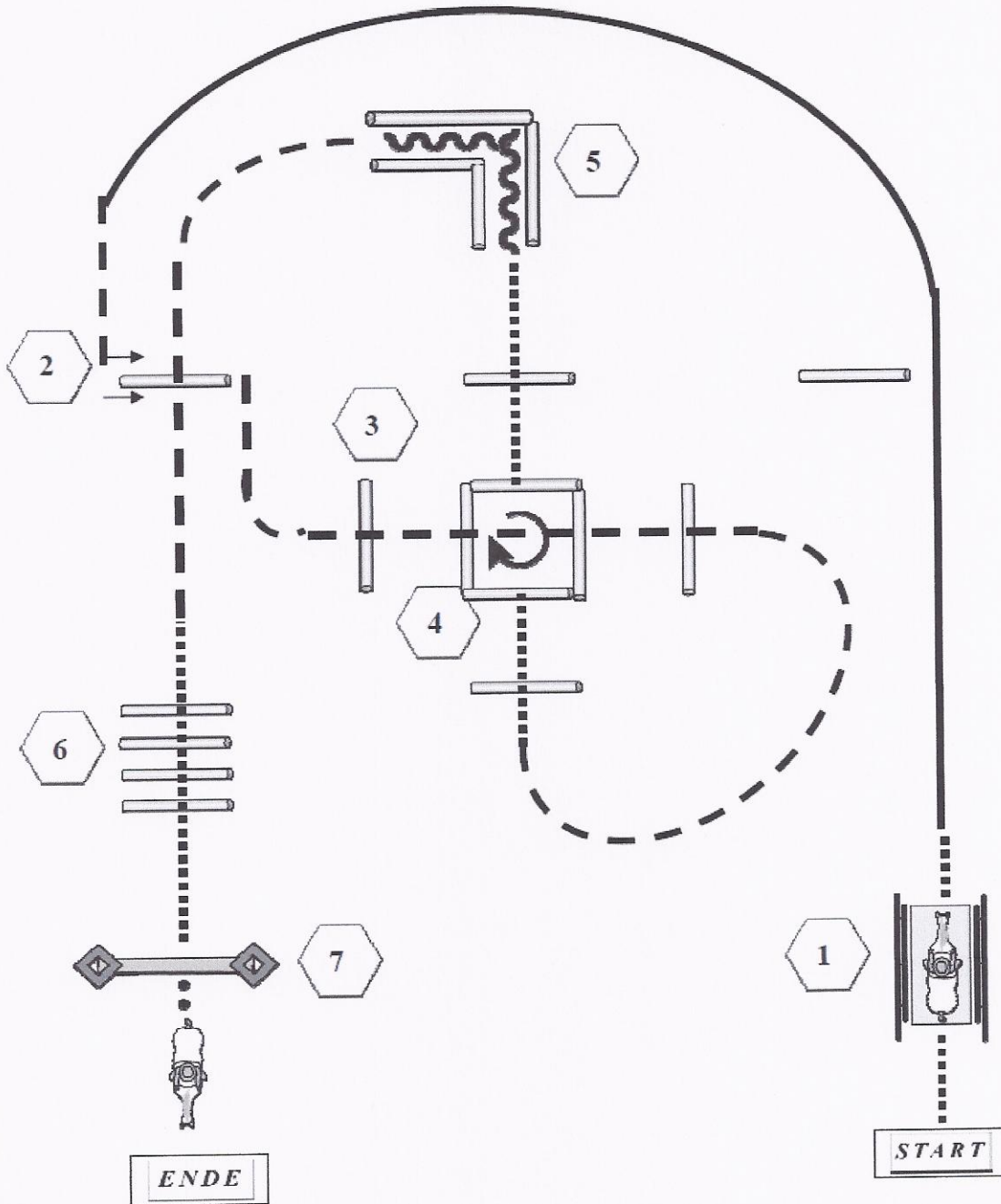

- | | |
|---|---------|
|  | Back Up |
|  | Walk |
|  | Jog |
|  | Lope |

Trail

LK 4 A



1. Im Schritt über die Brücke
2. Linksgalopp, Sidepass links
3. Jog Over
4. Walk in, 360° Drehung rechts, Walk out,
5. Rückwärts durch das Stangen-L, Jog über Stange
6. Walk Over
7. Tor öffnen, durchreiten und schließen



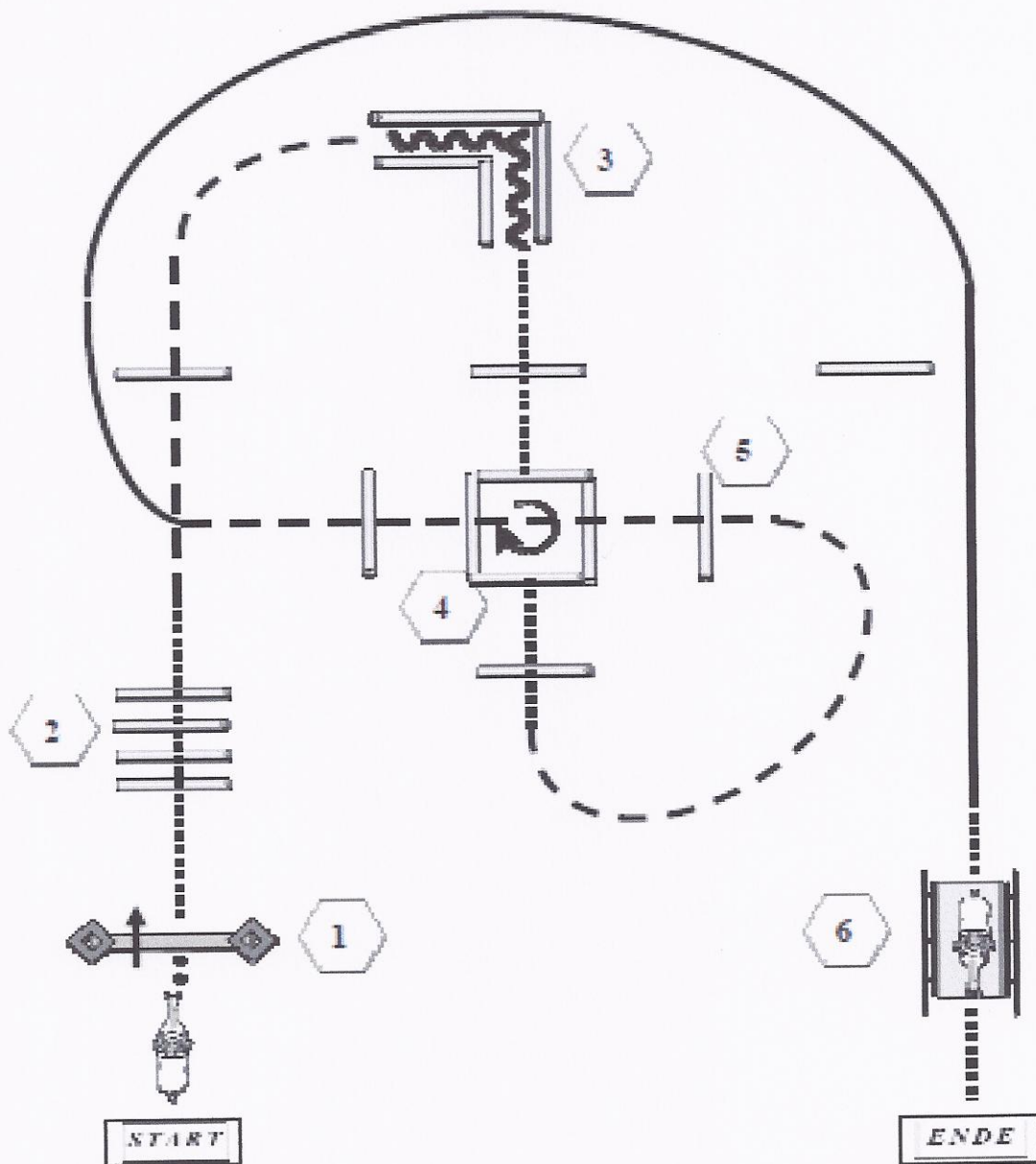

-  Back Up
-  Walk
-  Jog
-  Lope

Trail

LK 3-4 B





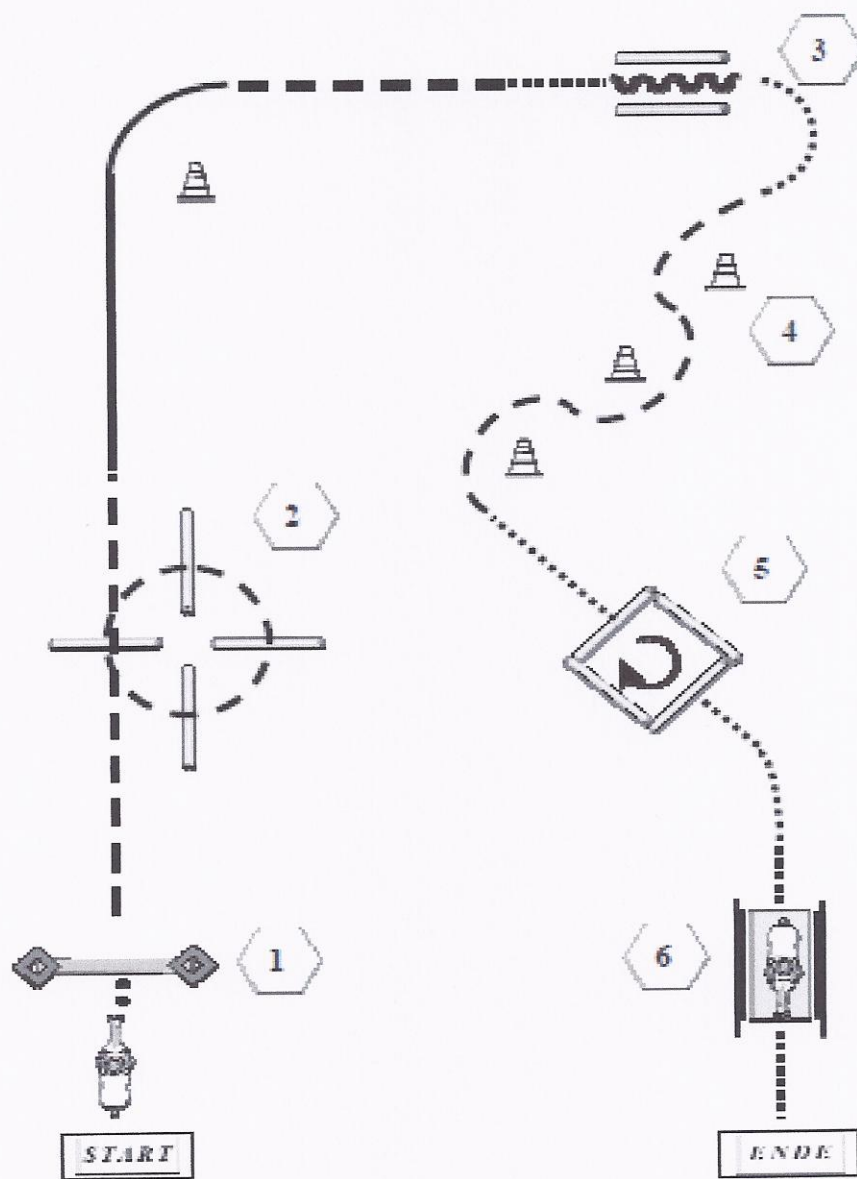

1. Tor mit rechter Hand öffnen, durchreiten und schließen.
2. Walk Over.
3. Jog über Stange, Rückwärts durch das Stangen-L
4. Walk in Box, 360° Drehung rechts, Walk out,
5. Jog Over.,
6. Rechtsgalopp bis vor Brücke, im Schritt über die Brücke

	Back Up
	Walk
	Jog
	Lope

TH LK 5 und WT (hier Galopp=Trab)



1. Tor öffnen, durchreiten und schließen.
2. Trab über die Stangen.
3. Rückwärts durch die Stangen.
4. Trab-Slalom
5. Schritt in die Box, 360° Drehung rechts, im Schritt raus.
6. Im Schritt über die Brücke.

	Back Up
	Walk
	Jog
	Lope